

Bürgerbrief

Gottfrieding



Dezember 2011

Nummer 26

Liebe Mitbürgerinnen und Mitbürger,

der Bürgerbrief der Gemeinde Gottfrieding informiert Sie über die im Jahre 2011 abgelaufenen Maßnahmen und dient Ihnen als Wegweiser und Ratgeber für die verschiedensten Belange des täglichen Lebens.

Eine Gemeinde ist nur lebendig, wenn viele mitarbeiten. Deshalb gilt mein herzlicher Dank allen, die das Angebot im kirchlichen, sozialen, kulturellen, wirtschaftlichen und gesellschaftlichen Leben unserer Gemeinde mitgestalten.



Mit freundlichen Grüßen
vom gesamten Gemeinderat Gottfrieding, sowie mir,

Gerald Rost
1. Bürgermeister

Der schnelle Weg zum Ziel

- 1.000 Jahre Frickhofen, S. 81
100 Jahre VR Bank Landau eG, S. 78
- A** Abfallentsorgung, S. 22-27, 78
Abfuhrhythmus/-kalender, S. 24, 27
Abwasserbeseitigung, S. 75
Altholz, S. 25
- B** Baugebiete, S. 74
Baugrundstücke, S. 74
Bauhof, S. 76
Bauschutt, S. 26
Bayerischer Rundfunk, S. 18
Biberbeauftragter, S. 18
Biotonne, S. 24
Bisamrattenfänger, S. 18
Busverbindungen, S. 57-61
- D** Dank, S. 83
Deponie Malgersdorf, S. 26
- E** Eheschließungen, S. 11, 17
Ehrenamtkarte, S. 31
Ehrungen, S. 12
Einwohnerstatistiken, S. 10/11
Erdgasversorgung, S. 19
- F** Feldgeschworener, S. 18
Ferienprogramm, S. 55/56
Feuerwehren, S. 79-81
Finanzamt, S. 18
Finanzbericht, S. 66-68
Fleischbeschauer, S. 18
Foto, S. 1, 5-7, 17, 19, 35-40, 45-49, 56, 70-73, 84
Freizeitbus, S. 61
Freizeitgestaltung, S. 62
Friedhof, S. 17, 78
Fundtiere, S. 64
- G** Gartenabfälle, S. 23
Gebrauchtmöbelbörse, S. 26
Geburten, S. 11
Gemeinderat, S. 3
Gemeinderäte in Gremien, S. 4
Gemeinschaftsversammlung, S. 3
Geschichtliches, S. 8
Gestattungen, S. 30
Grundsteuer, S. 63
Grüngut, S. 23
- H/** Hunde, S. 65
Impressum, S. 83
- J** Jubilare 2011, S. 13
Jugendbeauftragter, S. 4
Jugendgesundheitsuntersuchung, S. 78/79
- K** Kaminkehrer, S. 18
Kanzlei Gottfrieding, S. 8
Kinderpässe, S. 33/34
Kindergarten, S. 50-52
Kirchliches, S. 69-73
Kleinkläranlagen, S. 75
Kompostplätze, S. 23
Kreistag, S. 4
Kurznachrichten, S. 82
Landratsamt, S. 19
- L** Landschaftspflegeverband, S. 78
Landwirtschaftlicher Schätzer, S. 18
Lehrpfad, S. 62, 77
- M** Müllgebühren, S. 24
Müllsäcke, S. 24/25
Mülltonne, S. 24/25
Müllumladestation Marklkofen, S. 26
Müllunternehmen, S. 26
Musikschule, S. 63
- O** Oeff. Feld- und Waldwege, S. 63
Öffnungszeiten Kanzlei, S. 8
Öffnungszeiten Rathaus, S. 9
Ortsweisenrat, S. 4
- P** Papiertonne, S. 24
Parteien, S. 30
Personal, S. 9/10
Personalausweise, S. 33/34
Presse, S. 18
Problemmüllsammlung, S. 26
- R** Rasenmäherlärm, S. 64
Rathaus-Wegweiser, S. 9
Reisepässe, S. 33/34
- S** Schätzer (Landw./Wildsch.), S. 18
Schlusswort, S. 84
Schöffendienst, S. 4
Schule, S. 53/54
Senioren/-beauftragter/-veranstaltungen, S. 5-7
Sperrmüll, S. 25
Sprechzeiten Bürgermeister, S. 8
Sterbefälle/Ratgeber, S. 11, 14-16
Stromversorgung, S. 19
Tierkörperbeseitigung, S. 63
Turnhalle, S. 32
VdK-Sprechtage, S. 30
Veranstaltungskalender, S. 41-44
Vereine/Veranstaltungen, S. 28-30, 31, 41-44
Verkehr, S. 75/76
Verkehrsflächen sauberhalten, S. 63
Volkshochschule, S. 4, 62
- T/V** Waldtag, S. 77
Wappen, S. 8
Wasserkraftwerk, S. 77
Wasserversorgung, S. 4, 19-21
Wertstoffhöfe (benachbarte), S. 22
Wertstoffinsel, S. 22
Wildschadenschätzer, S. 18
Zone/Tempo 30, S. 63, 76
Zurückschneiden Bäume, Sträucher, S. 65
- W/**

Wir möchten an dieser Stelle auf die Infobroschüre, welche mit dem Bürgerbrief 2010 verteilt wurde, hinweisen. Diese ist nach wie vor auf aktuellem Stand. Sollten Sie die Infobroschüre nicht mehr haben, können Sie diese in der Gemeindeganzlei Gottfrieding oder im Rathaus Mamming erhalten.

Der Gemeinderat von 2008 - 2014

Der Gemeinderat setzt sich aus folgenden 15 Mitgliedern zusammen:

- 5 Mitglieder der CSU
- 4 Mitglieder der FWG
- 4 Mitglieder der UWG
- 2 Mitglieder der SPD

1. <i>Bürgermeister Gerald Rost, Golding</i>	CSU
2. <i>Bürgermeister Georg Schmidbauer, Gottfriedingerschwaige</i>	UWG
3. <i>Bürgermeister Günther Meier, Gottfriedingerschwaige</i>	CSU
Christa Dörndorfer, Gottfriedingerschwaige	SPD
Konrad Froschauer, Gottfrieding	FWG
Josef Hoyer, Gottfrieding	UWG
Josef Prebeck jun., Holzhausen	CSU
Christian Reif, Gottfriedingerschwaige	UWG
Josef Roßmeier, Gottfriedingerschwaige	CSU
Josef Stierstorfer, Gottfriedingerschwaige	FWG
Stefan Ufert, Gottfrieding	UWG
Albert Vilsmeier, Gottfriedingerschwaige	SPD
Manuela Wälischmiller, Gottfrieding	CSU
Georg Widbillier, Ottenkofen	FWG
Johann Willis, Gottfrieding	FWG

Gemeinschaftsversammlung von 2008 - 2014

Die Gemeinschaftsversammlung der Verwaltungsgemeinschaft Mammig setzt sich aus Mitgliedern des Gemeinderates Gottfrieding sowie des Gemeinderates Mammig zusammen:

Gemeinde Gottfrieding:

1. Bgm. Gerald Rost
stellvertretender Gemeinschaftsvorsitzender

Konrad Froschauer
Günther Meier
Christian Reif

Vertreter: 2. Bgm. Georg Schmidbauer

Vertreter: Josef Stierstorfer
Vertreter: Josef Roßmeier
Vertreter: Josef Hoyer

Gemeinde Mammig:

1. Bgm. Georg Eberl
Gemeinschaftsvorsitzender

Heribert Eberl
Josef Moser
Bernhard Webeck

Vertreter: 2. Bgm. Werner Bumeder

Vertreter: Klaus Pleintinger
Vertreter: Josef Sedlmeier
Vertreter: Richard Parzl

Senioren – Ansprechpartner - Infos

Seit Ende 2007 gibt es in unserem Landkreis ehrenamtliche Seniorenbeauftragte. Diese haben es sich zum Ziel gesetzt, ältere Mitbürger dabei zu unterstützen, sich aktiv in Gesellschaft, Politik und Wirtschaft zu integrieren, Brücken zwischen Jung und Alt zu bauen, Bildungsangebote speziell für Senioren zu ermöglichen, Menschen im fortgeschrittenen Alter möglichst lange in der vertrauten Umgebung ein aktives und angenehmes Leben zu ermöglichen, Unterstützung und Erleichterung in den unterschiedlichsten Lebenslagen und der Pflege anzubieten. Für die Gemeinde Gottfrieding wurde vom Gemeinderat Herr Josef Nirschl zum Seniorenbeauftragten in unserer Gemeinde bestellt.

Seniorenbeauftragter der Gemeinde Gottfrieding:

Josef Nirschl, Höhenweg 2, Tichling, 84177 Gottfrieding, Tel. 08731/2184



Ansprechpartner gegliedert nach Ortsteilen:

Gottfrieding

Charlotte Dowrtiel, Tulpenweg 29, 84177 Gottfrieding, Tel. 08731/6746

Ulrike Eckhart, Lommer Leiten 12, 84177 Gottfrieding, Tel. 08731/40892, Fax 08731/60215

Gottfriedingerschwaige

Ruth Kroiß, Lerchenstr. 18 A, Gottfriedingerschwaige, 84177 Gottfrieding, Tel. 08731/75362

Ute Numberger, Schwalbenweg 2 ½, Gottfriedingerschwaige, 84177 Gottfrieding,
Tel. 08731/7957, Handy 0160/93739979

Frichlkofen und Umgebung

Xaver Steinberger, Am Weilnbach 15, Frichlkofen, 84177 Gottfrieding, Tel. 08731/2769

Oberweilnbach, Unterweilnbach

Claudia Ammer, Dorfstr. 17, Unterweilnbach, Tel. 08731/60316

Hackerskofen und Umgebung

Franz Lammer, Holzhausen 2, 84177 Gottfrieding, Tel. 08731/8598, Fax 08731/8505

Daibersdorf

Franz Hartinger, Daibersdorf 2, 84177 Gottfrieding, Tel. 08731/908158

Tichling

Josef Nirschl, Höhenweg 2, Tichling, 84177 Gottfrieding, Tel. 08731/2184

Seniorenflug: Gottfriedings Senioren auf Besuch beim „Kini“

Zwei Busse, die von den beiden sicheren und ruhigen Busfahrern Heinz und Stefan gelenkt wurden, voller erwartungsvoller Senioren machten sich auf den Weg in den oberbayerischen Chiemgau. Strahlender Sonnenschein und angenehme Temperaturen ließen auf einen tollen Tag hoffen. Nach einem Reisegebet durch unseren Pfarrer George ergriff der 1. Bürgermeister Gerald Rost das Mikrofon und ließ in seinen Ausführungen das vergangene Jahr Revue passieren. Die Leistungen der Gemeinde und vor allem die Zukunftsplanungen stellte er in seiner Rede dar.

Schnell erreichte die Reisegruppe das erste Ziel: die Klosterkirche in Seon. Nach einem Gottesdienst durch Pfarrer George und Diakon Franz Lammer und der Begleitung an der Orgel durch Hans Augustin stellte sich der Mesner der Kirche zur Verfügung und berichtete in launigen Worten über die Entwicklung der Kirche. Besonders faszinierten die Deckenfresken und die Tatsache, dass in dieser Kirche viele verschiedene Baustile verwirklicht wurden. Die bayerischen Baustile des Barock und des Rokoko sind hier genauso zu finden, wie die Gotik und Romanik. In den letzten Jahrzehnten wechselten die Besitzer der Kirche, wie auch die dazugehörigen Bauten, in denen ein großes Tagungszentrum untergebracht ist, laufend. Im Anschluss an die Kirchenführung lud uns der Führer noch zu einer kurzen Meditation an den See ein, bei der wir auch erfuhren, dass die Klosterkirche sich ursprünglich auf einer Insel befand, die aber eine Verbindung zum Festland bekam und heute eine Halbinsel im Chiemsee ist.

Nach der Mittagspause am Pelhamer See ging es weiter nach Prien zur Schiffsanlegestelle in Stock. In kurzer Zeit brachte das Personenschiff unsere Reisegruppe zur Herreninsel. Nach einer 20-minütigen Führung durch die Gemächer König Ludwigs standen die „Götterdämmerung“, die bayerische Landesausstellung über König Ludwig 125 Jahre nach seinem Tod oder „Sonnenanbetung“ für uns zur Wahl. Besonderes Interesse weckten in der Ausstellung die erstmals geöffneten unvollendet gebliebenen Zimmerfluchten. Wenn man im Sonnenlicht die Fassade des Schlosses betrachtet, erkennt man, dass diese dem Schloss in Versailles nahe Paris nachempfunden ist. Der herrliche Park mit den vielen Springbrunnen lud zu einem kurzen Spaziergang oder einer Rast ein. König Ludwig hatte sich für dieses Schloss ein paradiesisches Fleckerl in der bayerischen Landschaft ausgesucht und für uns zeigte sich das alles mit einem phantastischen Blick in die Alpen. Leider mussten wir wieder Abschied nehmen und waren froh auf dem vollbesetzten Schiff noch ein Plätzchen gefunden zu haben.

Nach einer Zwischenstation in Weibhausen erreichten wir wieder Gottfrieding und konnten auf einen schönen Ausflug zu König Ludwig zurückblicken, der von der Organisatorin Charlotte, der herzlich gedankt wurde, bestens vorbereitet war.



Weitere Veranstaltungen

Neben dem Highlight des Jahres 2011, dem alljährlich stattfindenden Seniorenausflug, sollen aber auch die vielen anderen Aktivitäten des Seniorenkreises nicht vergessen sein:

Ein Sanitäter aus Mamming führte in den richtigen Umgang mit dem Defibrillator, kurz Defi genannt, ein und unterwies in die richtige Mund-zu-Mund-Beatmung bzw. die Herzdruckmassage.

Riesengroßes Interesse bestand an der Besichtigung der Biogasanlage in Holzhausen der Familien Lammer und Prebeck. Kurzweilig klärten die beiden Besitzer Franz Lammer und Josef Prebeck über die Wirkungsweise und ihre Vorteile aber auch Nachteile auf. Gerne benutzten die Besucher die anschließende Brotzeit zum Fachsimpeln. Diakon Franz Lammer gestaltete im Anschluss daran eine kurze Andacht in der Hackerskofener Kirche. Vielen der Gottfriedinger wurde bewusst, wie wenig sie über die Geschichte dieses Kirchleins wussten, über die Margarete Frischhut eine Menge aufgeschrieben hatte.



Die Physioklinik in Mengkofen, die unter der ärztlichen Leitung von Dr. Markus Furtner steht, war ebenfalls einen Besuch wert. Mit Kleinbussen der Fa. Widl und etlichen Privatfahrzeugen ging es in die Nachbargemeinde. Dr. Furtner und die kaufmännische Leiterin der Klinik Frau Kräh stellten sich bereitwillig den vielen Fragen der Gottfriedinger Senioren. Nachsorge nach Knie- oder Hüftoperationen ist hier die Hauptarbeit, wobei stationärer Aufenthalt genauso wichtig ist, wie der ambulante Bereich. Die "Foltergeräte" im Kellerbereich ließen die Nichtsportler ganz schön erschauern. Aber schnell konnten die beiden Referenten jeden einzelnen von der Sinnhaftigkeit einer Rehamaßnahme in ihrem Haus überzeugen.

Die Oktober- Veranstaltung stand im Zeichen des Marienmonats und des Physiotherapeuten Benjamin Bahr. In seiner Meditation zu Beginn des Nachmittages im Gasthaus Roßmeier stellte unser Diakon Franz Lammer die Mutter Gottes in den Mittelpunkt. Im Anschluss daran beantwortete Herr Bahr die Fragen "Was ist ein Physiotherapeut und was macht er!" Seine Ausbildung ist genauso mannigfaltig, wie sein Aufgabengebiet. Auf jeden Fall stellte er heraus, dass er kein "Wunderheiler", aber auch kein reiner Masseur ist. Bereitwillig stellte er sich den Fragen der Zuhörer und räumte viele falsche Bilder von einem Physiotherapeuten aus dem Weg.

Auch das "Seniorenjahr 2012" hat wieder viele interessante Veranstaltungen zu bieten. Diese können Sie dem Veranstaltungskalender, welcher im Bürgerbrief abgedruckt ist, entnehmen.

Charlotte Dowrtiel

Kanzlei Gottfrieding

Gemeindekanzlei Gottfrieding, Dingolfinger Str. 18, 84177 Gottfrieding,

Bürgertelefon: Tel. 09955/9311-0

Öffnungszeiten: Mittwoch 07.30 - 12.00 Uhr und 13.00 - 16.30 Uhr

Sprechzeiten des Bürgermeisters:

- mittwochs von 08.00 bis 12.00 Uhr in der Gemeindekanzlei
- Vereinbarung eines Gesprächstermines unter Bürgertelefon 09955/9311-0
- ansonsten im Rathaus Mamming

Eine vorherige telefonische Terminvereinbarung wäre grundsätzlich erwünscht.



Beschreibung: Unter schwarzem Schildhaupt mit zwei silbernen Schrägbalken gespalten von Rot und Silber, vorne ein schräger silberner Gegenzinnenbalken, hinten auf rotem Dreieck stehend eine gestürzte eingeschweifte rote Spitze.

Gemeinde Gottfrieding

Geschichtliches:

Die Geschichte der Gemeinde Gottfrieding reicht weit zurück. So war das Gebiet um Gottfrieding schon in frühester Zeit durchgehend besiedelt. Zeugen dieser frühen Besiedlungen sind die Hügelgräber bei Ottenkofen und Unterweilnbach. Sie stammen aus der Hallstattzeit um etwa 1000 vor Christi. Urkundlich erwähnt wurde Gottfrieding zum ersten Mal im Jahre 902: Bischof Tuto von Regensburg räumte zwei Gutsvätern das Recht auf seine Besitzungen in "Ummelsdorf, Rodunesbach und Guotfriedinga" ein. Gottfrieding (Guotfriedinga) war also mit dem bischöflichen Sitz in Regensburg damals schon verbunden. Aber auch andere Orte im Gemeindegebiet können auf eine lange Geschichte zurückblicken: 927 wurde der Ort Wilpach, das heutige Weilnbach, urkundlich erwähnt. Im 6. Jahrhundert als die Bajuwaren ins Isartal kamen, wurden neue Siedlungen, wie Hackerskofen, Ottenkofen, Frichlkofen, Holzhausen und Daibersdorf gegründet. Als zinspflichtige Hofmark gehörte Gottfrieding im 14. Jahrhundert dem adeligen Herrn Seemann zu Mangern. Im 15. Jahrhundert dem Grafen von Ortenburg und von 1637 bis 1802 dem Zisterzienserkloster Aldersbach. Ab 1803 wurde Gottfrieding als Gemeinde beim Land Bayern geführt.

Rathaus-Wegweiser

Anschrift: Verwaltungsgemeinschaft Mamming -Gemeinde Gottfrieding-
Hauptstr. 15, 94437 Mamming

E-Mail Adresse: vg@gottfrieding.de

Internet: www.gottfrieding.de

Telefon: 09955/9311-0

Telefax: 09955/9311-75

Öffnungszeiten: Montag bis Mittwoch

07.30 - 12.00 und 13.00 - 16.30 Uhr

Donnerstag

07.30 - 12.00 und 13.00 - **18.00 Uhr**

Freitag

07.30 - **11.00 Uhr**

Aufgabengebiet	Sachbearbeiter	Telefon	Zimmer, Etage
1. Bürgermeister	Gerald Rost	9311-17	Zi.Nr. 11, 1. Stock
Geschäftsleitung	Ludwig Meindl	9311-17	Zi.Nr. 13, 1. Stock
Einwohnermeldeamt Lohnsteuerkarten Fundsachen Ausweise/Pässe Sozialwesen Fischereischeine Gewerbeamt allgemeiner Parteiverkehr	Franziska Lubienieski (Teilzeit) Barbara Hiergeist	9311-10 9311-11	Zi.Nr. 1, EG
Standesamt Friedhofsangelegenheiten Rentenanträge	Claudia Dachs	9311-12	Zi.Nr. 2, EG
Kasse	Rita Winzinger (Teilzeit) Ulrike Petzenhauser (Teilz.)	9311-14	Zi.Nr. 3, EG
Kämmerei	Günther Däullary	9311-15	Zi.Nr. 4, EG
Grundsteuer Gewerbsteuer Hundesteuer Abwasserabgabe Entwässerungsgebühren	Elisabeth Novak (Teilzeit)	9311-18	Zi.Nr. 15, 1. Stock
Beitragswesen, Haupt- und Bestandsverwaltung	Kerstin Ganslmeier-Ziegler Heidi Meier (Teilzeit)	9311-20 9311-19	Zi.Nr. 16, 1. Stock
Ferienprogramm Bauanträge	Ingrid Werner (Teilzeit)	9311-23	Zi.Nr. 17, 1. Stock
Vorzimmer von Bürgermeister und Geschäftsleitung	Edith Batzlsperger (Teilz.) Irmgard Eberl (Teilzeit)	9311-17	Zi.Nr. 14, 1. Stock
Sitzungssaal			Zi.Nr. 10, 1. Stock

Weiteres Personal

Gemeindearbeiter:	Hermann Oberhofer Vitaly Platokhin
Klärwärter:	Michael Webeck
Hausmeister für die Schulen, Turnhallen und Rathäuser in der Gde. Gottfrieding und Gde. Mamming:	Klaus Königbauer
Aufsicht Wertstoffinsel:	Adolf Jaugstetter
Reinigungskraft Kanzlei:	Mathilde Böhm
Schulbusbegleitung:	Karoline Berg Silvia Irrgang
Schüleraufsicht:	Lydia Krüner Gertrud Schliebs, Maria Kalup

Die Gemeinde Gottfrieding statistisch betrachtet

Einwohnerstand aufgeteilt nach Ortsteilen (Stand: 04.11.2011)

Daibersdorf	20	Holzhausen	13
Frichlkofen	199	Kleinpilberskofen	88
Golding	8	Oberweilnbach	7
Gottfrieding	542	Ottenkofen	37
Gottfriedingerschwaige	1.109	Tichling	67
Hackerskofen	62	Unterweilnbach	63
Hacklberg	5		

mit einzigem und/oder Hauptwohnsitz gemeldet	2.101 Einwohner
mit Nebenwohnsitz gemeldet	119 Einwohner
insgesamt	2.220 Einwohner

Die 2.220 Einwohner gliedern sich wie folgt auf:

Religion		Familienstand	
römisch-katholisch	1.709 Einwohner	verheiratet	1.128 Einwohner
evangelisch	155 Einwohner	ledig, geschieden	975 Einwohner
sonstige/ohne Religion	356 Einwohner	verwitwet	117 Einwohner

Gewerbebetriebe 177 (Vorjahr 173)

Größe Gemeindegebiet: 27.074.696 m² = 2.707,4696 ha = 27,07 km²

Einwohner der Gemeinde Gottfrieding

(Stand: 04.11.2011)

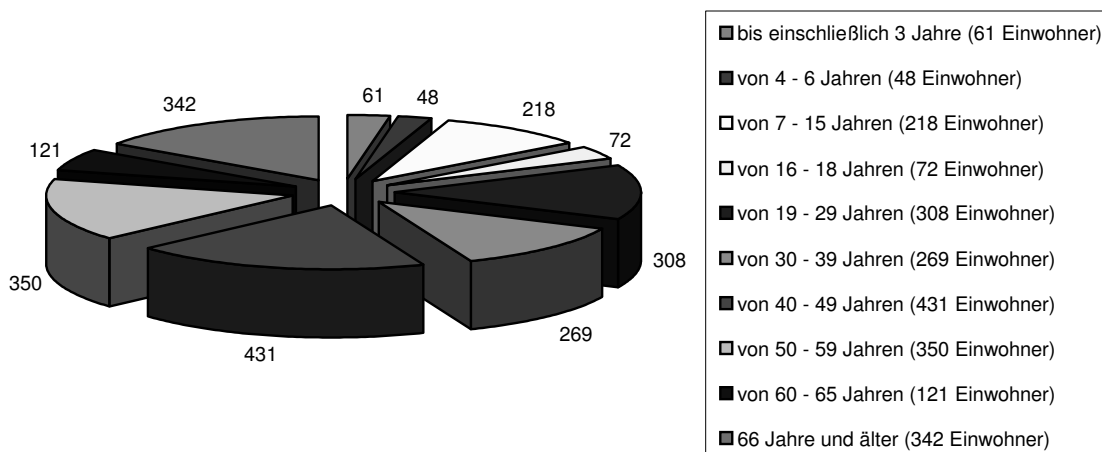

Geburten (seit dem letzten Bürgerbrief)

- Wiesbeck Jakob, Gottfriedingerschwaige
- Knychas Philip Szymon, Gottfrieding
- Nirschl Yvonne Annetta, Tichling
- Eberhardt Daniel, Gottfriedingerschwaige
- Schwab Maximilian, Gottfriedingerschwaige
- Nawior Sophie, Gottfrieding
- Asam Hannah Sophie, Gottfrieding
- Ramsauer Carina, Hackerskofen
- Simon Cassandra Lee, Gottfrieding
- Forster Leonie, Gottfriedingerschwaige
- Hofbauer Sophie Julia, Frichlkofen
- Winzinger Lukas, Gottfriedingerschwaige
- Ruhstorfer Daniel, Gottfriedingerschwaige
- Rosenfeld Lukas Helmut Franz, Gottfrieding
- Eder Jakob Isidor, Gottfrieding
- Wälischmiller Benedikt Max, Gottfrieding
- Dannerbeck Philip, Gottfriedingerschwaige
- Haselmann Nico, Frichlkofen
- Berg Marcel, Gottfriedingerschwaige
- Bauer Jana, Tichling

Eheschließungen (seit dem letzten Bürgerbrief)

- Alois Johann Nirschl und Annetta Hofrichter, Tichling
- Christian Thomas Tomschi und Angela Köhler, Gottfriedingerschwaige
- Robert Klemme und Evelyn Auerbeck, Unterweilnbach
- Georg Richard Meier und Stefanie Schmidt, Gottfrieding

Sterbefälle (seit dem letzten Bürgerbrief)

- Hamm Helmut Rudolf, Gottfriedingerschwaige
- Auer Johann, Tichling
- Türner Josef, Gottfriedingerschwaige
- Resner Michael, Gottfriedingerschwaige
- Ammer Siegfried Lorenz, Unterweilnbach
- Krings Franz Wilhelm, Oberweilnbach
- Jugl Helene, Frichlkofen
- Schmitz Theodor, Gottfriedingerschwaige
- Allmannshofer Maria, Hackerskofen
- Scheinost Ludwig, Gottfriedingerschwaige
- Glaßl Josef, Gottfriedingerschwaige
- Will Josef, Gottfriedingerschwaige

Würdenträger der Gemeinde

1. Ehrungen - Altbürgermeister

	VERLEIHUNG
STIERSTORFER ANNA, GOTTFRIEDINGERSCHWAIGE	IM JULI 1996
GRUBER EMIL, GOTTFRIEDINGERSCHWAIGE	IM SEPTEMBER 2008

2. Goldene Bürgermedaille der Gemeinde Gottfrieding

	VERLEIHUNG
HAUSBECK KONRAD, GOTTFRIEDING	IM DEZEMBER 2002
EMIL GRUBER, GOTTFRIEDINGERSCHWAIGE	IM APRIL 2008
WOLFGANG DOWRTIEL, GOTTFRIEDING	IM APRIL 2008

3. Silberne Bürgermedaille der Gemeinde Gottfrieding

	VERLEIHUNG
DOBMEIER FRITZ, GOTTFRIEDING	IM APRIL 2002
SEIDL SEBASTIAN, FRICHLKOFEN	IM APRIL 2002
WEITERSCHAN HELMUT, GOTTFRIEDINGERSCHWAIGE	IM APRIL 2002
AMMER SIEGFRIED, UNTERWEILNBACH	IM APRIL 2002

4. Kommunale Verdienstmedaille in Bronze

	VERLEIHUNG
HAUSBECK KONRAD, GOTTFRIEDING	IM OKTOBER 1999
EMIL GRUBER, GOTTFRIEDINGERSCHWAIGE	IM OKTOBER 2008
WOLFGANG DOWRTIEL, GOTTFRIEDING	IM OKTOBER 2009

94. Geburtstag

Franz Hauk

92. Geburtstag

Franz Groll

91. Geburtstag

Josef Molz
Maria Reiser
Lidia Neumann

90. Geburtstag

Joseph Eckl
Lydia Grzywatz

89. Geburtstag

Anna Eckl
Joseph Huber
Martha Schuller
Maria Strebl

88. Geburtstag

Anna Schmid
Adolfine Scheinost
Helmut Rosenfeld

87. Geburtstag

Magdalena Loichinger
Helene Hannig
Magdalena Huber

86. Geburtstag

Theresia Aigner	Emma Dietzinger
Matthias Loichinger	Walter Majunke
Maria Duschek	Emma Kuglmeier
Pauline Scharl	Gertrud Schittko

85. Geburtstag

Werner Rubner	Elisabeth Nunner
Alfred Böhm	Ida Majunke
Marianne Schuhmann	Maria Loibl
Theres Dannerbeck	

80. Geburtstag

Isolde Zimmermann	Theresia Maier
Georg Meindl	Sebastian Eschlwöch
Georg Haag	Madelon Gerner

Goldene Hochzeit – 50 Jahre

Josef und Anna Elise Dachs
Hubert und Elisabeth Stiller
Heinrich und Hildegard Haslbeck

Diamantene Hochzeit – 60 Jahre

(Ehrung durch Bayerischen Ministerpräsidenten)
Johann und Maria Loibl

Eiserne Hochzeit – 65 Jahre

(Ehrung durch Bayerischen Ministerpräsidenten und Bundespräsidenten)
Joseph und Magdalena Huber

3. Bestattungsunternehmen aussuchen und verständigen

Das Bestattungsunternehmen übernimmt alle Vorbereitungen der Bestattung (Einsargung, Überführung etc.) und auf Wunsch der Angehörigen auch die notwendigen behördlichen Formalitäten, insbesondere die Anzeige und die Veranlassung der Beurkundung des Sterbefalls beim Standesamt.

Für die Arbeiten in den Friedhöfen Gottfrieding und Frichlkofen ist die Firma Unterpaintner zuständig.

4. Kommen Sie Ihrer Anzeigepflicht beim Standesamt nach

Jeder Sterbefall muss spätestens am dritten auf den Tod folgenden Werktag dem Standesamt angezeigt werden, in dessen Bezirk der Tod eingetreten ist. Dort können Sie auch die Sterbeurkunden beantragen, um Ansprüche gegen Versicherungen und Behörden geltend machen zu können.

Sie benötigen dazu:

- die Todesbescheinigung
- die Geburtsurkunde des Verstorbenen
- die Eheurkunde
- evtl. das Scheidungsurteil oder die Sterbeurkunde.

Es empfiehlt sich, gleich mehrere Sterbeurkunden zur Vorlage bei Behörden und Versicherungen ausstellen zu lassen.

5. Vereinbaren Sie einen Bestattungstermin

Der Termin zur Aussegnung und Beerdigung sollte mit dem zuständigen Pfarramt und dem Bestatter festgelegt werden. Die Beisetzung muss nach 48 Stunden, spätestens nach 96 Stunden erfolgen. Wochenenden und Feiertage werden nicht mitgezählt.

Im Pfarramt wird nach Terminvereinbarung ein Trauergespräch geführt. Bitte bringen Sie die Bescheinigung für religiöse Zwecke mit.

6. Grabplatz

Bitte setzen Sie sich bezüglich eines Grabplatzes auf den Friedhöfen Gottfrieding und Frichlkofen mit der VG Mamming, Zimmer Nr. 2, Tel. 09955/9311-12 in Verbindung. Dies gilt auch, wenn Sie bereits ein Grab haben. Bitte bringen Sie hierzu eine Sterbeurkunde mit.

7. Verständigen Sie den Arbeitgeber, Angehörige usw.

Der Arbeitgeber ist ebenfalls über den Tod zu verständigen. Man sollte hier auch an Vereine, Verbände und Behörden denken, bei denen der Verstorbene Funktionen bzw. Ämter innehatte.

8. Traueranzeige, Sterbebilder und evtl. Trauerbriefe

Soll eine Traueranzeige in die Zeitung, bzw. sollen Trauerbriefe gedruckt werden, müssen diese rechtzeitig aufgegeben werden.

9. Nachlassgericht

Das Amtsgericht – Nachlassgericht ist zu verständigen, wenn der Verstorbene ein Testament hinterlassen hat. Auf Antrag wird zum Nachweis der Erbberechtigung ein Erbschein ausgestellt.

10. Rentenvorschuss

Bezogen der verstorbene Ehepartner Rente, besteht für den überlebenden Ehegatten in der Regel ein Anspruch auf Vorschuss der Hinterbliebenenrente. Er beträgt das Dreifache der zuletzt bezogenen Monatsrente der/des Verstorbenen und muss innerhalb von 20 Tagen bei der Rentenrechnungsstelle der Post oder beim Rentenamt der Verwaltungsgemeinschaft Mamming beantragt werden.

Bitte bringen Sie zur Antragstellung eine Sterbeurkunde, den Personalausweis sowie den letzten Rentenbescheid der/des Verstorbenen mit.

11. Hinterbliebenenrente

Der Antrag auf Vorschusszahlung ersetzt nicht den Antrag auf Witwen- bzw. Witwerrente bei der Deutschen Rentenversicherung.

Erforderlich sind die aktuellen Rentenversicherungsunterlagen der/des Verstorbenen und des Ehegatten, Sterbeurkunde, Personalausweis, die internationale Bankverbindung (BIC und IBAN), sowie Einkommensnachweise und die Krankenversicherungsnummer des Hinterbliebenen.

Die Anträge können nach Terminvereinbarung bei der Verwaltungsgemeinschaft Mamming, Zimmer Nr. 2 oder mittwochs in der Kanzlei Gottfrieding gestellt werden.

12. Waisenrente

Kinder und Stiefkinder der/des Verstorbenen können Waisenrente erhalten. Dies gilt auch für Pflegekinder, Enkel und Geschwister, wenn sie im Haushalt der/s Verstorbenen leben.

13. Krankenkasse und Rentenversicherung abmelden

14. Lebens- und Unfallversicherung benachrichtigen

15. Evtl. Versorgungsamt, Sozialamt, Vormundschaftsgericht (Betreuung) benachrichtigen

16. Versicherungen, Abonnements, Wasser, Strom, Telefon, Wohnung usw. abmelden oder kündigen

17. Bankvorgänge stoppen (Abbuchungen, Daueraufträge)

18. Rechnungen aufbewahren, diese können bei der Steuererklärung berücksichtigt werden

Rechtsstand Nov. 2011

Informationen aus dem Standesamt

Eheschließungen:

Trauungen sind ab sofort auch in der Gemeindekanzlei in Gottfrieding möglich.

Die Anmeldung zur Eheschließung sowie alle anderen standesamtlichen Angelegenheiten können jedoch weiterhin nur im Standesamt Mamming erledigt werden.



Friedhöfe Gottfrieding und Frichlkofen

In den Friedhöfen Gottfrieding und Frichlkofen kann das Nutzungsrecht für folgende Grabstätten erworben werden:

- Einzelgräber
- Doppelgräber

Die Nutzungsdauer beträgt 15 Jahre. Für Kindergräber (Kinder bis zum 7. Lebensjahr) beträgt die Nutzungszeit 10 Jahre.

Entlang der Friedhofsmauer im neuen Teil des Friedhofs Gottfrieding sind 9 Bodenurnenplätze errichtet worden. Der Gemeinderat Gottfrieding plant außerdem für das Frühjahr 2012 die Errichtung von Urnenstelen.



Die 9 Bodenurnenplätze im neuen Teil des Friedhofes Gottfrieding.

Feldgeschworener

Hans Stinski, Schloßstraße 12, Hackerskofen, 84177 Gottfrieding, Tel. 08731/2949
Josef Steinberger, Dingolfinger Str. 2, 84177 Gottfrieding, Tel. 08731/6263

Fleischbeschauer

Dr. Johann Klag, Tassiloring 57, 94431 Pilsting, Tel. 09953/904100 od. 1200,
Handy 0179/6982134, Fax 09953/904066

Schätzer für Wild- u. Jagdschäden landwirtschaftl.

Grundstücke

Friedhelm Dickow, Ruhsam 185, 94437 Mamming, Telefon 08734/932006,
Handy 0171/7408794

Josef Steinberger, Dingolfinger Straße 2, 84177 Gottfrieding, Telefon 08731/6263

Biberbeauftragter

Gerhard Schwab, Deggendorfer Straße 27, Hundldorf, 94553 Mariaposching,
Tel. 09906/677 od. 791, Handy 0172/6826653, Fax 09906/94106

Bisamrattenfänger

Christian Stadler, Brechhofen 2, Ottering, 84164 Moosthenning, Tel. 08731/9671

Kaminkehrer

Zuständig für Gutsweg, Wiesenweg und Teilbereich Hauptstraße (Hs.nr. 70-76) ist BKM Alfred Bugl, Geraszell 23, 94344 Wiesenfelden, Telefon 09966/910270, Fax 09966/1452, E-Mail: alfred-bugl@t-online.de. Der zuständige Kaminkehrer für das übrige Gemeindegebiet ist BKM Stephan Tafelmaier, Schlossstrasse 22, 94436 Simbach, Telefon 09954/700763, Telefax 09954/700847, E-Mail: stephan.tafelmaier@freenet.de.

Presse

Pressearbeit (einschließlich Anzeigen): Erk Wechselberg, Dorfstr. 2, Unterweilnbach, 84177 Gottfrieding, Tel. und Fax 08731/60639, Handy: 0170/2486481, E-Mail: ewechselberg@yahoo.de

Bayerischer Rundfunk

Bayerischer Rundfunk, Korrespondentenbüro Niederbayern, Harald Mitterer, Schmiedgasse 1, 94437 Mamming, Telefon 09955/904991, Telefax 09955/904995, Handy 0171/3016829

Finanzamt Dingolfing

Adresse:

Finanzamt Dingolfing
Obere Stadt 44
84130 Dingolfing

Postanschrift:

Postfach 11 56
84122 Dingolfing

Telefon: 08731/504-0

Telefax: 08731/504-190

Öffnungszeiten:

Montag, Dienstag

07.30 - 15.00 Uhr

Mittwoch, Freitag

07.30 - 12.00 Uhr

Donnerstag

07.30 - 17.00 Uhr

E-Mail: poststelle@fa-dgf.bayern.de

Internet: www.finanzamt.bayern.de/dingolfing

Anträge für die Einkommensteuererklärung, verschiedene Anlagen und die Anträge für das Lohnsteuerermäßigungsverfahren sind auch in der Kanzlei Gottfrieding und im Rathaus Mamming (Zimmer Nr. 1) erhältlich.

Landratsamt Dingolfing-Landau

Anschrift:

Landratsamt Dingolfing-Landau
Obere Stadt 1
84130 Dingolfing

Postanschrift:

Postfach 14 20
84125 Dingolfing

Telefon:

08731/87-0

Telefax:

08731/87-100

Öffnungszeiten:

allgemein:	Montag bis Freitag	08.00 - 12.00 Uhr
	Montag, Dienstag, Donnerstag	13.30 - 16.00 Uhr
Zulassung:	Montag bis Freitag	07.30 - 12.00 Uhr
	Montag, Dienstag, Donnerstag	13.30 - 16.00 Uhr

E-Mail: info@landkreis-dingolfing-landau.de

Internet: www.landkreis-dingolfing-landau.de

Wasserversorgung

Für die Wasserversorgung des gesamten Gemeindegebietes Gottfrieding ist der **Zweckverband zur Wasserversorgung „Mittlere Vils“** zuständig.

Hauptstr. 19, 84168 Aham, Telefon 08744/9612-0, Telefax 08744/9612-22.

E-Mail: info@mittlere-vils.de; Internet: www.mittlere-vils.de

Vorsitzender:	- Manfred Kaschel, 1. Bgm. d. Gemeinde Gerzen
Geschäftsleiter:	- Bernd König
Mitglieder der Verbandsversammlung:	- Gerald Rost, 1. Bürgermeister Vertreter: Georg Schmidbauer, 2. Bürgermeister - Johann Willis Vertreter: Christa Dörndorfer
Mitglied des Werkausschusses:	- Gerald Rost, 1. Bürgermeister Vertreter: Georg Schmidbauer, 2. Bürgermeister



Bgm. Josef Pellkofer, Bgm. Gerald Rost, Bgm. Manfred Kaschel und Geschäftsleiter Bernd König

Stromversorgung



Die Gemeinde Gottfrieding wird von der E.ON versorgt.

Anschrift:

E.ON Bayern AG

Strom: 0180/2192091

- Netzservice Altdorf -

Eugenbacherstraße 1

84032 Altdorf

Tel. 0871/96639-0, Fax. 0871/96639-409

Entstörungsdienst Gas: 0180/2192081

Entstörungsdienst

Techn. Auskunft: 0180/2192071

Tarifauskunft: 0180/2192021

Erdgasversorgung

Das Gemeindegebiet wird zum Teil mit Erdgas durch die Fa. Erdgas Südbayern GmbH, Betriebsstelle Dingolfing, Wollerstr. 6, 84130 Dingolfing versorgt.

Telefon: 08731/3771-0 (auch bei Störungen), Telefax: 08731/3771-50



Infobrief November 2011

Trennung des Wasserversorgungsnetzes

Mit der Fertigstellung des neuen Wasserwerks in Daibersdorf musste unser Versorgungsnetz aufgeteilt werden. Die nachfolgende Aufstellung zeigt genau, in welchen Ortsteilen aus welchem Gewinnungsgebiet das Wasser kommt:

Folgende Orte erhalten das Wasser aus Daibersdorf:

Stadt Dingolfing:	Einöd, Frauenbiburg, Oberbubach, Mietzing, Schermau, Unterbubach
Gemeinde Gottfrieding:	die gesamte Gemeinde
Markt Mamming:	die gesamte Gemeinde, soweit die Mittlere Vils versorgt
Markt Reisbach:	die Ortsteile Anterskofen, Edenthal, Gablkofen, Griesbach, Gschaid, Hirnkofen, Ludersdorf, Obergünzkofen, Reitholz, Schmidlkofen und Untergünzkofen

Folgende Orte erhalten das Wasser aus dem Kollbachtal:

Markt Reisbach:	die Ortsteile Hiendlsöd, Haingersdorf, Asbach, Siegersbach, Gigersreuth, Giebelsöd, Onatsberg, Taubenöd, Lodersöd
-----------------	---

Folgende Orte erhalten das Wasser von der Wasserversorgung Isar-Vils:

Gemeinde Aham:	die Ortsteile Thalham, Fürst, Haarpoint, Nöham, Schafhausen, Mais, Staudach, Reiher, Eglberg, Unterwinden, Oberwinden, Ödmann, Kalteis, Reithannerl, Rieberseck, Abensbach, Hannsmal, Hitzenberg, Ernstgraben, Lamprechtsöd, Oberhausenthal, Unterhausenthal, Ferchenstauden, Wolfgrub, Steinberg, Öd, Dreifaltigkeit
Gemeinde Marklkofen:	die Ortsteile Gschaid, Hub, Neuhausen, Achatzstall, Kay, Senetsberg, Grietzen, Grub, Wildenschönau, Aigen, Ernsthof, Leiten, Petzenbrunn, Roßhof, Fellerhof, Straßwimm, Pflanzenöd
Stadt Dingolfing:	die Ortsteile Unterholzhausen, Öd, Oberholzhausen, Neuhausen, Achatzstall

Alle nicht aufgeführten Ortsteile erhalten das Wasser aus dem Gewinnungsgebiet Aham

Zählergrößen - neue Bezeichnungen

Verschiedene Berichte im Fernsehen zeigten, dass in Deutschland teilweise zu große Zähler bei den Kunden eingebaut sind. Hier haben aber auch die neuen europäischen Bezeichnungen zur Verunsicherung beigetragen.

Hier eine Gegenüberstellung:

bisherige Bezeichnung	$Q_n = 2,5 \text{ m}^3/\text{h}$	neue Bezeichnung	$Q_3 = 4 \text{ m}^3/\text{h}$
	$Q_n = 6 \text{ m}^3/\text{h}$		$Q_3 = 10 \text{ m}^3/\text{h}$
	$Q_n = 10 \text{ m}^3/\text{h}$		$Q_3 = 16 \text{ m}^3/\text{h}$

Unsere Wasserqualität

Die Mittlere Vils hatte in den letzten Jahren wenig Probleme mit der Wasserqualität. Zwischenzeitlich zeigen die jährlichen Analysen aber eine weiter steigende Tendenz beim Nitratgehalt und neuerdings auch bei Pflanzenschutzmitteln. Um die Wasserqualität verbessern zu können, sind in den nächsten Jahren große, auch finanzielle, Anstrengungen notwendig, die sicher auch Auswirkungen auf den Wasserpreis haben werden.

Die wichtigsten Werte unseres Wassers sind:

Parameter	Einheit	Grenzwert	Aham	Daibersdorf	Isar-Vils	Kollbach
pH-Wert		6,5 - 9,5	7,43	7,43	7,55	7,42
Gesamthärte	°dH	-	17,5	18,3	16,6	16,1
Härtebereich		-	hart	hart	hart	hart
Sauerstoff	mg/l	> 6	10,7	6,6	10,6	8,4
Calcium	mg/l	-	76,7	78,9	73,8	68,8
Magnesium	mg/l	-	29,1	30,9	27,1	27,5
Natrium	mg/l	200	4,7	3,7	4,4	4,4
Kalium	mg/l	-	0,9	1,2	0,9	0,8
Eisen	mg/l	0,2	n.n.	0,011	n.n.	0,009
Mangan	mg/l	0,05	n.n.	0,005	n.n.	n.n.
Nitrit	mg/l	0,5	n.n.	n.n.	n.n.	n.n.
Nitrat	mg/l	50	28,4	14,9	18,5	n.n.
Chlorid	mg/l	250	13,5	12,0	16,0	7,6
Sulfat	mg/l	240	15,6	10,4	18,3	17,7
Uran	µg/l	10*	1,8	0,015	2,2	1,3
Desethylatrazin	µg/l	0,1	0,06	n.n.	n.b.	n.n.

Blei, Cadmium, Kupfer, Quecksilber, polycyclische aromatische Kohlenwasserstoffe waren nicht nachweisbar.

Unser Wasser entspricht dem Härtebereich hart nach dem Waschmittelgesetz.

n.n.= nicht nachweisbar

n.b.= nicht bekannt

Ihre Ansprechpartner bei der Wasserversorgung Mittlere Vils

Bernd König, Werkleiter 08744/9612-12
Helmut Huber, Finanzwesen 08744/9612-13
Thea Fischer, Gebührenabrechnung 08744/9612-11
Erni Gneißinger, Beitragsbescheide 08744/9612-17 (vormittags)
André Gebauer, Wassermeister 08744/9612-16

Telefon Zentrale: 08744/9612-0
Telefax: 08744/9612-22
E-Mail: vorname.name@mittlere-vils.de,
z.B. helmut.huber@mittlere-vils.de

Rufbereitschaft:
Wir sind in Notfällen rund um die Uhr unter
08744/9612-0 erreichbar.

Abfallentsorgung privater Haushalte

Wertstoffinsel

<u>Standort:</u>	Brückenstr. 32, Gottfriedingerschwaige	
<u>Öffnungszeiten:</u>	Mittwoch	15.00 - 18.00 Uhr
	Samstag	09.00 - 12.00 Uhr
<u>Personal:</u>	Adolf Jaugstetter	

Folgende Wertstoffe können dort abgegeben werden: (nur aus Privathaushalten)

- | | |
|---|----------------------|
| - Mischkunststoffe | - Papier |
| - Kunststoffflaschen/Becher | - Kartonagen |
| - Getränkekartons (z.B. Milch- und Safttüten) | - Alteisen/Schrott |
| - Verkaufsverpackungen mit dem „Grünen Punkt“ | - Weißblechdosen |
| - weißes, sauberes Styropor | - Aluminium |
| - Styroporchips | - Altkleider |
| - Glas | - Altschuhe |
| | - Haushaltsbatterien |
| | - PE-Folien |

Nicht angenommen werden:

Nichtverpackungen, wie z.B. Silofolien oder Transportverpackungen aus Industrie und Gewerbe. Nähere Informationen erhalten Sie vom AWV Isar-Inn.

Hinweis:

Leuchtstoffröhren

Elektroschrott

Kühlgeräte

können Sie im Wertstoffhof Dingolfing entsorgen (Öffnungszeiten siehe unten).

Benachbarte Wertstoffhöfe

Wertstoffhof Mamming (Rosenauer Str. 21, Mammingerschwaigen)

Montag 16.00 - 18.00 Uhr (nur in den Monaten März bis einschl. November)

Freitag 14.00 - 17.00 Uhr

Samstag 09.00 - 12.00 Uhr

Wertstoffhof Dingolfing (Bauhofstr. 4)

Dienstag 08.00 – 12.00 Uhr und 13.00 – 17.00 Uhr

Mittwoch und Donnerstag 13.00 – 17.00 Uhr

Freitag 08.00 – 12.00 Uhr und 13.00 – 17.00 Uhr

Samstag 08.00 – 12.00 Uhr

Grüngut/Kompostplätze

Was darf angeliefert werden?

- Verrottbare Gartenabfälle (Gemüsereste, abgeblühte Blumen, Wildkräuter u.ä.)
- Grasschnitt (Rasenschnitt, Langgras von Anlagen und Böschungen)
- Hecken-, Baum- und Strauchschnitt (bis max. 15 cm Durchmesser)
- Laub aus Anlagen und Gärten (nicht von der Straßenreinigung)
- Kompostierbare Friedhofsabfälle (wie Kränze oder Gestecke, sortiert; ohne Kunststoffe, Tonscherben, Pflanzschalen aus Kunststoff etc.)
- Fallobst (bis ½ m³)

Was wird nicht angenommen?

- Altholz (Bretter, Obstkisten, Kanthölzer, Spanplatten, lackierte/lasierte Holzteile etc.)
- Bioabfälle wie Bananenschalen, Speisereste
- Landwirtschaftliche Abfälle (z.B. Stroh, verdorbene Silage, Altheu in größeren Mengen)
- Wurzelstöcke (ausgenommen kleinere bis max. 25 cm Durchmesser, ohne Erdanhaftungen)

Mit Fremdstoffen wie Plastiksäcken, Kunststoffbändern, Bauschutt oder anderen nichtverrottbaren Materialien vermischte Anlieferungen werden im Gesamten zurückgewiesen.

Gebühren

Jegliches Grüngut ist gebührenpflichtig. Die Gebühren sind nach Ermittlung der Menge durch den Platzwart in bar zu entrichten. Danach ist das Grüngut an der vom Platzwart zugewiesenen Stelle abzuladen. Die Gebühren betragen:

2,-- Euro je angefangener ½ m³ bei unverdichtetem, ungehäckseltem Material

4,-- Euro je angefangener ½ m³ bei verdichtetem, gehäckseltem Material

Die Mindestgebühr beträgt 2,-- Euro!

Wir bitten Sie darum Ihren Kompost in die benachbarten Kompostplätze zu bringen:

Kompostplatz Mammig (Rosenauer Str. 21, Mammingerschwaigen)

Montag 16.00 - 18.00 Uhr (nur März bis einschl. November)

Freitag 14.00 - 17.00 Uhr

Samstag 09.00 - 12.00 Uhr

Kompostplatz Dingolfing (Bauhofstraße)

Mittwoch u. Freitag 13.00 - 18.00 Uhr (im November: 13.00 – 17.00 Uhr)

Samstag 09.00 - 12.00 Uhr

(von Dezember bis einschließlich Februar geschlossen)

Verbrennen von Gartenabfällen

Außerhalb der im Zusammenhang bebauten Ortsteile dürfen pflanzliche Abfälle aus den Gärten auf den Grundstücken, auf denen sie angefallen sind, auch verbrannt werden. Das Verbrennen ist nur an Werktagen von 08.00 - 18.00 Uhr zulässig. Gefahren, Nachteile oder erhebliche Belästigungen durch Rauchentwicklung sowie ein Übergreifen des Feuers über die Verbrennungsfläche hinaus sind zu verhindern. Bei starkem Wind darf kein Feuer entzündet werden; brennende Feuer sind unverzüglich zu löschen. Es ist sicherzustellen, dass die Glut beim Verlassen der Feuerstelle, spätestens jedoch bei Einbruch der Dunkelheit erloschen ist.

Innerhalb der im Zusammenhang bebauten Ortsteile ist das Verbrennen pflanzlicher Abfälle aus Gärten verboten.

14-tägiger Abfuhrhythmus für Rest- und Bioabfall (Kalender S. 27)

<u>Restmülltonne</u>	Leerung erfolgt donnerstags in den ungeraden Kalenderwochen ⇒ <i>Ausnahme Gutsweg: Leerung erfolgt montags in den geraden Kalenderwochen!</i>
<u>Biotonne</u>	Leerung erfolgt donnerstags in den geraden Kalenderwochen ⇒ <i>Ausnahme Gutsweg: Leerung erfolgt montags in den ungeraden Kalenderwochen!</i>
<u>Papiertonne</u>	Leerung erfolgt im 4-wöchentlichen Rhythmus . Den genauen Entleerungstermin können Sie aus dem Abfuhrkalender entnehmen.

⇒ Rest-, Biomüll- und Papiertonnen sind jeweils ab 5 Uhr morgens an der üblichen Abholstelle bereitzustellen!

⇒ Bei vorausgehenden Feiertagen verzögert sich die Abfuhr bei Rest-, Biomüll- und Papiertonne um jeweils einen Tag.

⇒ Abfuhrunternehmen: Fa. HEINZ Umweltservice GmbH

Monatliche Gebühren

Grundgebühr

je Wohneinheit **4,05 Euro**

Gebühr für Restmülltonne

50 l Müllnormtonne	3,71 Euro
60 l Müllnormtonne	4,46 Euro
80 l Müllnormtonne	5,94 Euro
120 l Müllnormtonne	8,91 Euro
240 l Müllnormgroßbehälter	17,83 Euro
1100 l Müllnormgroßbehälter	81,72 Euro
1100 l Müllnormgroßbehälter wöchentlich	163,44 Euro

Biotonne (80 l) **4,22 Euro**

Biotonne 80 l mit Filterdeckel **4,52 Euro**

(Für Eigenkompostierer besteht die Möglichkeit der Befreiung von der Biotonne!)

Papiertonne

240 l Papiertonne	gebührenfrei
1100 l Papiertonne	gebührenfrei
240 l Papiertonne zusätzl. zur gebührenfreien Tonne	0,62 Euro
1100 l Papiertonne zusätzl. zur gebührenfreien Tonne	2,84 Euro

Säcke

70 l Müllsack (blau) / pro Stück	2,40 Euro
50 l Restmüllsack / pro Stück	1,75 Euro

Müllgefäße

Wenn Sie Ihre Müllgefäße an-, ab- oder ummelden möchten, gibt es folgende Möglichkeiten:

Per Telefon unter der kostenlosen Hotline 0800 – 23 33 555

Per Post oder Fax (Vordrucke sind erhältlich auf allen Wertstoffhöfen oder auf der Internetseite des AWV Isar-Inn unter www.awv-isar-inn.de)

Beim AWV Isar-Inn; direkt in der Geschäftsstelle in der Karl-Rolle-Str. 43, 84307 Eggenfelden zu den üblichen Öffnungszeiten.

Befreiung von der Mülltonne

Wer alleine in einem Haus wohnt, kann die Umstellung auf blaue 70 l Müllsäcke (vier Stück im Jahr) beim Abfallwirtschaftsverband (Adresse sh. nächste Seite) beantragen. Es muss jedoch die monatliche Grundgebühr von 4,05 Euro entrichtet werden.

Müllsäcke

Reicht Ihre Mülltonne bis zur nächsten Leerung nicht aus, können Sie 50 l Rest-müllsäcke zum Preis von 1,75 Euro pro Stück kaufen. Die Restmüllsäcke sind in der Gemeindekanzlei Gottfrieding und im Rathaus Mamming (Zimmer Nr. 1) erhältlich. Für Grundstückseigentümer, die nicht an der Abfuhrroute liegen, werden jährlich 12 Stück blaue 70 l Müllsäcke zugestellt.

Energetisch verwertbarer Sperrmüll und Altholz

Seit dem 01.10.1999 kann energetisch verwertbarer Sperrmüll sowie behandeltes und unbehandeltes Altholz von privat kostengünstig bei der Müllumladestation in Marklkofen (Adresse/Öffnungszeiten siehe nächste Seite) entsorgt werden.

Beispiele: Bretter, Spanplatten, Türen, Türstöcke, Fenster, Fensterstöcke, Holzfaserplatten, Holzmöbel, Polstermöbel, Palisaden, Zaunlatten, Zaunpfosten, Balken (max. 0,5 m), Teppiche, Teppichböden, Matratzen, sperrige Kunststoffgegenstände, wie Kunststoffjalousien, Kunststoffplatten, Kunststoffplanschbecken, Kunststoffkinderspielzeug, Gartenmöbel aus Kunststoff, usw.

Kosten: 130,- Euro/Tonne (13,- Euro/100 kg), Mindestannahmegebühr bis 50 kg: 6,50 Euro

Achtung!

Angenommen werden nur Materialien, die nicht in die Mülltonne passen, energetisch verwertbar sind und aus privaten Haushalten stammen. Die Länge darf maximal 2 Meter betragen.

Das Altholz und der Sperrmüll kann nur zu diesem günstigen Tarif angenommen werden, wenn keine größeren Fremdanteile an Metall, Glas, usw. enthalten sind.

➤ Wenn die Anlieferung mit anderen Materialien oder Restmüll vermischt ist, wird die übliche Gebühr von 201,56 Euro/Tonne bzw. 20,16 Euro/100 kg verrechnet. Wesentlich billiger wird es, wenn der Sperrmüll in Müll und verwertbare Teile getrennt wird. Schrott und Alteisen kann über den Schrotthandel oder kostenlos an den Wertstoffhöfen entsorgt werden, Flachglas wird auch von Verwerterbetrieben angenommen.

Abholung: Wer keine Transportmöglichkeit hat, kann seinen Sperrmüll vom Müllabfuhrunternehmen HEINZ Umweltservice GmbH (Tel.Nr. 09932/95460-17) abholen lassen.

Ⓟ Hier gelten folgende Kosten: 130,- Euro/Tonne energetisch verwertbarem Sperrmüll zuzüglich 10,- Euro + MwSt. Transportkostenpauschale.

Hinweis: Wenn am Sperrmüllfahrzeug keine Wiegevorrichtung angebracht ist, wird das Gewicht des Sperrmülls nach Absprache mit dem Eigentümer geschätzt. Die Abholung und Anlieferung kann natürlich auch von anderen Containerdiensten und Entsorgungsunternehmen durchgeführt werden. Die Kosten sind bei den entsprechenden Firmen zu erfragen.

Gebrauchtmöbelbörse

Gebrauchtmöbelbörse Hötzensdorf, Landauer Str. 65, 94419 Reisbach/Hötzensdorf,
Tel. 08734/4052

Öffnungszeiten: Mo – Fr 08.00 - 12.00 Uhr und 13.00 – 17.00 Uhr
1. Sa im Monat 08.00 - 12.00 Uhr

Gut erhaltene Möbel und Hausratsgegenstände werden kostenlos von der gemeinnützigen Gebrauchtmöbelbörse entgegengenommen und für den Wiederverkauf hergerichtet.

Müllumladestation Marklkofen

Gegen Erstattung einer Anlieferungsgebühr von 201,56 Euro/Tonne bzw. 20,16 Euro/100kg kann **brennbarer Müll**, wie Hausmüll oder hausmüllähnlicher Abfall an der Müllumladestation Marklkofen abgegeben werden.

Standort: Reisbacher Str. 50, 84163 Marklkofen, Telefon 08732/6414

Öffnungszeiten: Mo – Do 07.30 - 12.00 und 12.30 - 15.45 Uhr
Fr 07.30 - 12.00 und 12.30 - 14.30 Uhr

Deponie Malgersdorf

Nichtbrennbaren Müll, z.B. Glas- oder Steinwolle, ölverunreinigtes Erdreich, asbesthaltige Baustoffe (Eternit) kann zur Deponie nach Malgersdorf gebracht werden.
Kosten: 94,15 Euro/Tonne bzw. 9,42 Euro/100 kg

Telefon: 09954/544

Öffnungszeiten: Mi 08.00 - 12.00 Uhr

Problemmüllsammlung

Die nächste Problemmüllsammlung für die Gemeinde Gottfrieding findet am Samstag, den 15.09.2012 von 12.30 bis 14.00 Uhr in der Wertstoffinsel statt.

Bauschutt

Bauschutt entsorgen:

Firma SÜMÜ Mamming/Rosenau, Tel. 09955/364 (nach telefonischer Vereinbarung)

Firma Mossandl Dingolfing, Tel. 08731/709-41 oder 709-0 (nach telefonischer Vereinbarung)

Abfallwirtschaftsverband Isar-Inn (AWV)

Sollten Sie noch Fragen zum Thema Abfall haben, wenden Sie sich an die Gemeinde oder direkt an den

Abfallwirtschaftsverband Isar-Inn

Karl-Rolle-Str. 43

84307 Eggenfelden

Telefon 08721/96120 Telefax 08721/961299

Internet: www.awv-isar-inn.de

2012 Gem. Gottfrieding



Öffnungszeiten Wertstoffinsel:

Mi: 15.00 - 18.00 Uhr, Sa: 9.00 - 12.00 Uhr

Termine für Restmüll-, Biomüll- und Papierabfuhr

Januar	Februar	März	April	Mai	Juni
1 So	1 Mi	1 Do Restmüll	1 So	1 Di Maifeiertag	1 Fr Biomüll
2 Mo	2 Do Restmüll	2 Fr	2 Mo	2 Mi	2 Sa
3 Di	3 Fr	3 Sa	3 Di	3 Do Papier	3 So
4 Mi	4 Sa	4 So	4 Mi Papier	4 Fr Biomüll	4 Mo
5 Do Restmüll	5 So	5 Mo	5 Do Biomüll	5 Sa	5 Di
6 Fr Hl.-Drei Könige	6 Mo	6 Di	6 Fr Karfreitag	6 So	6 Mi
7 Sa	7 Di	7 Mi Papier	7 Sa	7 Mo	7 Do Fronleichnam
8 So	8 Mi Papier	8 Do Biomüll	8 So Ostern	8 Di	8 Fr Restmüll
9 Mo	9 Do Biomüll	9 Fr	9 Mo Ostern	9 Mi	9 Sa
10 Di	10 Fr	10 Sa	10 Di	10 Do Restmüll	10 So
11 Mi Papier	11 Sa	11 So	11 Mi	11 Fr	11 Mo
12 Do Biomüll	12 So	12 Mo	12 Do	12 Sa	12 Di
13 Fr	13 Mo	13 Di	13 Fr Restmüll	13 So	13 Mi
14 Sa	14 Di	14 Mi	14 Sa	14 Mo	14 Do Biomüll
15 So	15 Mi	15 Do Restmüll	15 So	15 Di	15 Fr
16 Mo	16 Do Restmüll	16 Fr	16 Mo	16 Mi	16 Sa
17 Di	17 Fr	17 Sa	17 Di	17 Do Christ Himmelf.	17 So
18 Mi	18 Sa	18 So	18 Mi	18 Fr Biomüll	18 Mo
19 Do Restmüll	19 So	19 Mo	19 Do Biomüll	19 Sa	19 Di
20 Fr	20 Mo	20 Di	20 Fr	20 So	20 Mi
21 Sa	21 Di	21 Mi	21 Sa	21 Mo	21 Do Restmüll
22 So	22 Mi	22 Do Biomüll	22 So	22 Di	22 Fr
23 Mo	23 Do Biomüll	23 Fr	23 Mo	23 Mi	23 Sa
24 Di	24 Fr	24 Sa	24 Di	24 Do Restmüll	24 So
25 Mi	25 Sa	25 So	25 Mi	25 Fr	25 Mo
26 Do Biomüll	26 So	26 Mo	26 Do Restmüll	26 Sa	26 Di
27 Fr	27 Mo	27 Di	27 Fr	27 So Pfingsten	27 Mi Papier
28 Sa	28 Di	28 Mi	28 Sa	28 Mo Pfingsten	28 Do Biomüll
29 So	29 Mi	29 Do Restmüll	29 So	29 Di	29 Fr
30 Mo	5	30 Fr	30 Mo	30 Mi	30 Sa
31 Di		31 Sa		31 Do Papier	

Juli	August	September	Oktober	November	Dezember
1 So	1 Mi	1 Sa	1 Mo	1 Do Allerheiligen	1 Sa
2 Mo	2 Do Restmüll	2 So	2 Di	2 Fr Biomüll	2 So
3 Di	3 Fr	3 Mo	3 Mi Tag d. Einheit	3 Sa	3 Mo
4 Mi	4 Sa	4 Di	4 Do	4 So	4 Di
5 Do Restmüll	5 So	5 Mi	5 Fr Biomüll	5 Mo	5 Mi
6 Fr	6 Mo	6 Do Biomüll	6 Sa	6 Di	6 Do Restmüll
7 Sa	7 Di	7 Fr	7 So	7 Mi	7 Fr
8 So	8 Mi	8 Sa	8 Mo	8 Do Restmüll	8 Sa
9 Mo	9 Do Biomüll	9 So	9 Di	9 Fr	9 So
10 Di	10 Fr	10 Mo	10 Mi	10 Sa	10 Mo
11 Mi	11 Sa	11 Di	11 Do Restmüll	11 So	11 Di
12 Do Biomüll	12 So	12 Mi	12 Fr	12 Mo	12 Mi Papier
13 Fr	13 Mo	13 Do Restmüll	13 Sa	13 Di	13 Do Biomüll
14 Sa	14 Di	14 Fr	14 So	14 Mi Papier	14 Fr
15 So	15 Mi Mariä Himmelf.	15 Sa	15 Mo	15 Do Biomüll	15 Sa
16 Mo	16 Do	16 So	16 Di	16 Fr	16 So
17 Di	17 Fr Restmüll	17 Mo	17 Mi Papier	17 Sa	17 Mo
18 Mi	18 Sa	18 Di	18 Do Biomüll	18 So	18 Di
19 Do Restmüll	19 So	19 Mi Papier	19 Fr	19 Mo	19 Mi
20 Fr	20 Mo	20 Do Biomüll	20 Sa	20 Di	20 Do Restmüll
21 Sa	21 Di	21 Fr	21 So	21 Mi	21 Fr
22 So	22 Mi Papier	22 Sa	22 Mo	22 Do Restmüll	22 Sa
23 Mo	23 Do Biomüll	23 So	23 Di	23 Fr	23 So
24 Di	24 Fr	24 Mo	24 Mi	24 Sa	24 Mo Hl. Abend
25 Mi Papier	25 Sa	25 Di	25 Do Restmüll	25 So	25 Di Weihnachten
26 Do Biomüll	26 So	26 Mi	26 Fr	26 Mo	26 Mi Weihnachten
27 Fr	27 Mo	27 Do Restmüll	27 Sa	27 Di	27 Do
28 Sa	28 Di	28 Fr	28 So	28 Mi	28 Fr
29 So	29 Mi	29 Sa	29 Mo	29 Do Biomüll	29 Sa Biomüll
30 Mo	31 Do Restmüll	30 So	30 Di	30 Fr	30 So
31 Di	31 Fr		31 Mi		31 Mo Silvester

Die Restmüll-, Bio- und Papiertonnen sind jeweils bis spätestens 5.00 Uhr morgens an der üblichen Abholstelle bereitzustellen.

Die An-, Ab- und Ummeldung von Restmüll-, Bio- und Papiertonnen können Sie über die **kostenlose Hotline: 0800 / 2 333 555** des AWW Isar-Inn vornehmen. Weitere Informationen hierzu finden Sie auch im Internet unter www.aww-isar-inn.de.

Abfallwirtschaftsverband Isar-Inn, Karl-Rolle-Straße 43 in 84307 Eggenfelden, Tel: 08721 / 9612-0

Vereine und Vereinigungen

Angelverein Gottfrieding

Vorstand: Günter Grzywatz, Lommer Leiten 4, 84177 Gottfrieding, Tel. 08731/8148

Bayer. Bauernverband, Ortsgruppe Gottfrieding

Ortsobmann: Gerald Rost, Golding 3, 84177 Gottfrieding, Tel. 08731/6465

Landfrauen

Ortsbäuerin: Alexandra Prebeck, Holzhausen 3, 84177 Gottfrieding

Brandunterstützungsverein Gottfrieding

Vorstand: Günther Meier, Amselweg 11, 84177 Gottfriedingerschwaige, Tel. 08731/71753

Eltern-Kind-Gruppe

Lydia Winterstetter, Reisbacher Str. 14, Frichlkofen, 84177 Gottfrieding,
Tel. 08731/312044

Elke Adam, Bahnhofstr. 60, Höfen, 84130 Dingolfing, Tel. 08731/75502

FF Frichlkofen

Vorstand: Ulrich Rothbauer, Gottfriedinger Straße 4, Frichlkofen, 84177 Gottfrieding,
Tel. 08731/6819

1. Kommandant: Alois Nirschl jun., Edenthaler Str. 9, Tichling, 84177 Gottfrieding,
Tel. 08731/319580

2. Kommandant: Michael Haslbeck, Dorfstr. 3, Unterweilnbach, 84177 Gottfrieding,
Tel. 08731/312158

FF Gottfrieding

Vorstand: Georg Widbillier, Ottenkofen Nr. 2, 84177 Gottfrieding, Tel. 08731/60949

1. Kdt.: Andreas Karg, Gutsweg 16 A, 84177 Gottfriedingerschwaige, Tel. 09955/472

2. Kdt.: Franz Steinberger, Seeweg 20, 84177 Gottfriedingerschwaige,
Tel. 08731/720770

3. Kdt.: Markus Hirthammer, Hangstr. 25, 84164 Moosthenning, Tel. 08731/327536

FF Hackerskofen

Vorstand: Werner Wetzl, Holzhausener Str. 3, Hackerskofen, 84177 Gottfrieding,
Tel. 08731/324400

Fußballclub Gottfrieding

Vorstand: Josef Stierstorfer, Sebastian-Willis-Weg 3, 84177 Gottfriedingerschwaige
Tel. 08731/72293

Jugendwart: Stefan Ufert, Hahnacker 6, 84177 Gottfrieding, Tel. 08731/40409

Jagdgenossenschaft Gottfrieding

Jagdvorsteher: Karl Bruckmeier jun., Siedlerweg 36, 84177 Gottfriedingerschwaige
Tel. 08731/74752

Katholischer Frauenbund Gottfrieding

Sprecherin: Bettina Vogel, Lommer Leiten 13, 84177 Gottfrieding, Tel. 08731/312101

KLJB Gottfrieding

1. Vorstand: Simon Achatz, Reibacher Str. 9, Frichlkofen, 84177 Gottfrieding
Tel. 08731/1710

Obst- und Gartenbauverein Frichlkofen

Vorstand: Johann Winterstetter, Reibacher Str. 14, Frichlkofen, 84177 Gottfrieding,
Tel. 08731/312044

Obst- und Gartenbauverein Gottfrieding

Vorstand: Toni Spielbauer, Tulpenweg 20, 84177 Gottfrieding, Tel. 0160/5561852

Obst- und Gartenbauverein Hackerskofen

Vorstand: Martina Schönfelder, Bruckthaler Str. 18, Kleinpilberskofen,
84177 Gottfrieding, Tel. 08731/40143

Radfahrverein „Isarau“ Gottfriedingerschwaige

Vorstand: Siegfried Werner, Sebastian-Willis-Weg 5, 84177 Gottfriedingerschwaige,
Tel. 08731/71117

Reservisten- und Kriegerkameradschaft Gottfrieding e.V.

Vorstand: Emil Gruber, Birkenweg 7, 84177 Gottfrieding, Tel. 08731/71714

Schützenverein „Isarau“ Gottfriedingerschwaige e.V.

Vorstand: Stiller Hubert jun., Hauptstr. 53, 84177 Gottfriedingerschwaige,
Tel. 08731/73006

Stockclub Gottfrieding

Vorsitzende: Gottfried Memmer, Bruckthaler Str. 1, Kleinpilberskofen,
84177 Gottfrieding, Tel. 08731/60997, Handy 0160/90529575

Tennisclub Gottfrieding

Vorstand: Ute Numberger, Schwalbenweg 2 ½, 84177 Gottfriedingerschwaige
Tel. 08731/7957

VdK Gottfrieding (VdK-Sprechtage nächste Seite!)

Vorstand: Hans Stinski, Schloßstr. 12, Hackerskofen, 84177 Gottfrieding,
Tel. 08731/2949

Verein für Gartenbau und Landespflege Gottfriedingerschwaige

Vorstand: Marianne Kaiser, Birkenweg 2, 84177 Gottfriedingerschwaige,
Tel. 08731/71864

Waldbauernvereinigung Dingolfing, Ortsverband Gottfrieding/Mamming

Vorstand: Johann Strigl, Ottenkofen Nr. 1, 84177 Gottfrieding, Tel. 08731/2332

Young Boys

Vorstand: Kurt Hoyer, Kreutfeld 27, 84177 Gottfriedingerschwaige,
Tel. 08731/370116

Politische Parteien und Interessenvertretungen

CSU-Ortsverband Gottfrieding

Vorsitzender: Gerald Rost, Golding 3, 84177 Gottfrieding, Tel. 08731/6465

Freie Wähler Gottfrieding

Vorsitzender: Konrad Froschauer, Tulpenweg 21, 84177 Gottfrieding,
Tel. 08731/1792

SPD-Ortsverband Gottfrieding

Vorsitzende: Ute Numberger, Schwalbenweg 2 ½, 84177 Gottfriedingerschwaige,
Tel. 08731/7957

Unabhängige Wählergemeinschaft

Vorsitzender: Georg Schmidbauer, Kreutfeld 15, 84177 Gottfriedingerschwaige,
Tel. 08731/71832

Gestattungen

Veranstaltungen sind nur noch dann erlaubnispflichtig, wenn in deren Rahmen Alkohol ausgeschenkt wird. Alle anderen Veranstaltungen, bei denen lediglich alkoholfreie Getränke und/oder zubereitete Speisen verabreicht werden, bedürfen unabhängig von ihrer Größe keiner gaststättenrechtlichen Erlaubnis mehr.

Sprechtage VdK 2012

Die Sprechstage des VdK Kreisverbandes Dingolfing-Landau finden jeweils von 13.00 Uhr bis 15.00 Uhr im Sitzungssaal der Gemeinde Mamming, 1. OG statt.

Die Sprechstage sind an folgenden Tagen (Dienstag):

17.01.2012, 14.02.2012, 20.03.2012, 17.04.2012, 22.05.2012, 19.06.2012, 24.07.2012,
21.08.2012, 18.09.2012, 16.10.2012, 20.11.2012, 18.12.2012.

Information zur Ehrenamtskarte Bayern

Unzählige ehrenamtlich Tätige in den Gemeinden, Märkten und Städten bereichern den Alltag vieler Menschen und tragen zur Verbesserung der Lebensbedingungen bei. Bei der Feuerwehr, im Sportverein, dem Kirchendienst, bei einer Selbsthilfegruppe und vielen anderen Betätigungsfeldern schenken sie mit ihrem Engagement der Allgemeinheit eine Vielzahl von Stunden. Ihr Engagement stellt einen unbezahlbaren Wert dar.

Mit der vom Bayerischen Staatsministerium für Arbeit und Sozialordnung, Familie und Frauen initiierten Ehrenamtskarte Bayern wird ein Zeichen der Anerkennung für all diejenigen Ehrenamtlichen gesetzt, die sich ganz besonders für das Gemeinwesen engagieren. Auch der Landkreis Dingolfing-Landau will diesen Freiwilligen mit mehr als nur mit Worten „danke“ sagen.

Dazu müssen folgende persönliche Voraussetzungen vorliegen:

- Freiwilliges unentgeltliches Engagement von durchschnittlich fünf Stunden pro Woche oder bei Projektarbeiten mindestens 250 Stunden jährlich. Ein angemessener Kostenersatz ist zulässig.
- Mindestens seit zwei Jahren gemeinwohlorientiert aktiv im Bürgerschaftlichen Engagement.
- Mindestens 16 Jahre alt.
- Inhaber einer Jugendleiterkarte (Juleica) erhalten auf Wunsch ohne weitere Prüfung der Anspruchsvoraussetzungen eine Ehrenamtskarte.
- Inhaber des Ehrenzeichens des Ministerpräsidenten erhalten eine unbegrenzt gültige goldene Ehrenamtskarte.

Inhaber der Ehrenamtskarte Bayern können folgende Vergünstigungen erhalten:

- Bei Einrichtungen des Freistaates Bayern (Museen, Schlösser, Seenschifffahrt).
- Bei Einrichtungen der privaten Wirtschaft (z.B. Rabatte, Freikarten)
- Bei Kommunalen Einrichtungen (z.B. Schwimmbäder, öffentlicher Nahverkehr)

Die Vergünstigungen werden von den sich beteiligenden Kommunen gegenseitig anerkannt. Eine endgültige Übersicht zu den Vergünstigungen erfolgt nach Einführung der Ehrenamtskarte voraussichtlich ab Oktober 2011.

Die Anmeldung für die Vergabe der Ehrenamtskarte Bayern kann ab sofort von einer Kommune, von einer Organisation oder vom ehrenamtlich Tätigen selbst vorgenommen werden.

Die entsprechenden Unterlagen sind beim Landratsamt Dingolfing-Landau – Amt für Soziales und Senioren, Herr Blastyak, erhältlich (Tel.: 08731/87-456, Fax: 08731/87-744 oder Email: hans.blastyak@landkreis-dingolfing-landau.de)

Weitere Informationen können unter www.ehrenamtskarte.bayern.de abgerufen werden.

Belegungsplan Turnhalle Gottfrieding

2011 / 2012

Montag:			
FC Gottfrieding Gymnastik Damen		16.45 - 17.45	Charlotte Dowrtiel
VHS Gymnastik für Männer ab 51 Gr.1		17.45 - 19.00	Charlotte Dowrtiel
VHS Gymnastik für Männer ab 51 Gr.2		19.00 - 20.00	Charlotte Dowrtiel
Dienstag:			
FC Gottfrieding F2-Junioren		16.00 - 17.30	S. Ufert
FC Gottfrieding E1-Junioren		17.30 - 19.00	M. Ammer, W. Winzinger
Mittwoch:			
TC Gottfrieding Kinder		15.30 - 18.30	Nadine Winzinger
FC Gottfrieding B-Junioren		18.30 - 20.00	Ch. Froschauer, Ch. Freiwald
FC Gottfrieding Aerobic Frauen		20.00 - 21.00	Hannelore Nachreiner
Donnerstag:			
FC Gottfrieding Reha-Sportgruppe		15.00 - 16.00	Charlotte Dowrtiel
FC Gottfrieding Kinderturnen		16.00 - 17.00	Rosmarie Geier
FC Gottfrieding Kinderturnen		17.00 - 18.00	Rosmarie Geier
FC Gottfrieding Kinderturnen		18.00 - 19.00	Rosmarie Geier
FC Gottfrieding Gymnastik Damen		19.00 - 20.00	Rosmarie Geier
Freitag:			
FC Gottfrieding D2-Junioren		16.00 - 18.00	K. Krämer
FC Gottfrieding D1-Junioren		18.00 - 19.30	M. Stelzer
FC Gottfrieding kicker-Mädel		19.30 - 21.00	M. Abraham
Samstag:			
FC Gottfrieding F1-Junioren		10.00 - 12.00	W. Streifeneder
FC Gottfrieding C-Junioren		12.00 - 14.00	S. Ufert
FC Gottfrieding E2-Junioren		14.00 - 16.00	F. Ritt, M. Protschka
FC Gottfrieding Selbstverteidigung		17.00 - 19.30	Elfriede Campbell
Sonntag:			
FC Gottfrieding Jugendtrainer		15.00 - 16.30	S. Ufert, J. Stierstorfer
FC Gottfrieding D-Junioren		16.30 - 18.00	S. Ufert
KLJB Gottfrieding		18.00 - 20.00	S. Achatz, Ch. Freiwald

Sollten sich Änderungen ergeben, bitte ich Sie, dies zu melden.

Tel. 08731 / 72293 (J. Stierstorfer) oder 08731 / 12 04 (Gemeinde Gottfrieding, nur mittwochs

oder 09955 / 93 11 0 (VG Mamming)

Stand 12.10.2011

Wenn Sie einen Reisepass beantragen wollen, benötigen Sie folgende Unterlagen:

Ein aktuelles biometrisches Passfoto, sowie eine Geburts- oder Heiratsurkunde
Sollten sie verheiratet, geschieden oder verwitwet sein, wird anstelle der Geburtsurkunde (Auszug aus dem Geburtsregister) das Familienbuch beziehungsweise die Heiratsurkunde (Auszug aus dem Eheregister) benötigt. Bei ausländischen Urkunden benötigen wir zudem eine Übersetzung einer staatlich anerkannten Übersetzerin oder eines staatlich anerkannten Übersetzers. Urkunde und Übersetzung müssen im Original vorgelegt werden. **Die Gebühren betragen bei Jugendlichen bis 24 Jahre 37,50 € und der Reisepass ist 6 Jahre gültig, bei Erwachsenen über 24 Jahre 59,00 € und ist 10 Jahre gültig. Die Bearbeitungszeit liegt bei etwa 2 bis 3 Wochen.**

In dringenden Fällen besteht auch die Möglichkeit zur Ausstellung eines Expressreisepasses, sowie eines vorläufigen Reisepasses.

Hinweise zur Beantragung von Kinderpässen

Der Kinderreisepass ersetzt den früheren Kinderausweis. Kinderausweise können daher nach Ablauf der Gültigkeit nicht mehr verlängert werden. Das nachträgliche Einfügen eines Lichtbildes ist jedoch möglich, solange der Kinderausweis in seiner Gültigkeit noch nicht abgelaufen ist.

Ab dem 1. November 2007 kann ein Kinderreisepass nur noch für Kinder unter 12 Jahren beantragt werden. Die Gültigkeitsdauer eines Kinderreisepasses beträgt 6 Jahre, eine Verlängerung ist höchstens bis zur Vollendung des 12. Lebensjahres möglich. Die Kosten für eine Neubeantragung betragen 13,00 Euro, für eine Verlängerung 6,00 Euro.

Der Kinderreisepass kann nur noch mit einem **biometrischen Lichtbild unabhängig vom Alter des Kindes** ausgestellt werden. Desweiteren wird eine Zustimmungserklärung beider Elternteile, bzw. ein Sorgerechtsbeschluss benötigt.

Weil sich das tatsächliche Erscheinungsbild, besonders das eines Kleinkindes, schnell verändert, wird der ausgestellte Kinderreisepass nach den Passvorschriften u. a. dann **ungültig**, wenn eine einwandfreie Feststellung der Identität des Kindes nicht mehr gegeben ist.

Sie sollten daher im eigenen Interesse zu gegebener Zeit eine **Verlängerung bzw. Aktualisierung** des Kinderreisepasses unter Vorlage eines neuen Lichtbildes beantragen, um Schwierigkeiten bei der Ein- und Ausreise an der Grenze zu vermeiden. Kinderreisepässe, die bereits vor dem 1. November 2007 bis zur Vollendung des 16. Lebensjahres erstmalig ausgestellt oder verlängert worden sind, behalten grundsätzlich ihre eingetragene Gültigkeit.

Vor dem 01.11.2007 erstmalig ausgestellte Kinderreisepässe dürfen nach Vollendung des 10. Lebensjahres nur noch bis zur Vollendung des 12. Lebensjahres verlängert werden. Voraussetzung einer Verlängerung der Gültigkeitsdauer eines Kinderreisepasses ist, das die Verlängerung **vor Ablauf der Gültigkeit erfolgt**.

Ab Vollendung des 12. Lebensjahres kann für Kinder - je nach Reiseziel - entweder ein elektronischer Reisepass (e-Pass) oder Personalausweis beantragt werden.

Bearbeitungszeit

Der Kinderreisepass wird sofort in der Pass- und Meldestelle ausgestellt.



Die Kanalbauarbeiten in Kleinpilberskofen im Bereich der Bruckthaler Straße.



Die Ortschaften Kleinpilberskofen und Hackerskofen erhalten zum Abschluss der Maßnahme eine neue Asphaltdecke.



Baustellenbesprechung im Bereich der St. 2074 („alte B11“).



Der Fuß- und Radfahrerweg entlang der „alten B11“ wurde verbreitert.



Der im Rahmen der energetischen Sanierung neu gestaltete Eingangsbereich des Kindergartens St. Stephan.



Der sanierte Innenbereich des Kindergartens St. Stephan.



Werner Wetzl wurde zum Vorstand der FF Hackerskofen gewählt.



Das von der FF Hackerskofen organisierte Grillfest lockte viele Besucher an.



Die Geehrten der Frühjahrsversammlung der FF Gottfrieding.



Begutachtung der neuen Atemschutzgeräte für die FF Gottfrieding.



Tag der offenen Tür im Wasserkraftwerk der Firma EON (Staustufe Gottfrieding).



100-jähriges Bestehen der VR-Bank in Gottfrieding.

GEMEINDE GOTTFRIEDING

Veranstaltungskalender 2012/2013

(Stand: 17.11.2011)

*nähere Informationen zu dieser Veranstaltung werden in der Tagespresse bekannt gegeben

2012

Januar



06.01.2012	Jahreshauptversammlung, FF Frichlkofen		FF-Haus
07.01.2012	Geologische Wanderung, 1.000 Jahre Frichlkofen		
14.01.2012	Vortrag von Schwester Theresa „Abenteuer Christ sein“		Gh. Roßmeier
15.01.2012	Jahreshauptversammlung mit Neuwahlen, AV Gottfrieding		Weinstube Hauk
20.01.2012	Jahresversammlung, Brandunterstützungsverein Gottfrieding		
21.01.2012	Ball der Vereine		Turnhalle
22.01.2012	Kinderfasching der Vereine		Turnhalle
27.01.2012	Frauenbundfasching		Gh. Roßmeier
31.01.2012	*Musikalischer Nachmittag (Seniorenkreis)		

Februar



21.02.2012	Kehrausschießen, Stock-Club Gottfrieding		Stockbahn
22.02.2012	ASCHERMITTWOCH		
22.02.2012	Steckerfischessen, AV Gottfrieding		Stockhäusl
25.02.2012	Jagdversammlung		Gh. Roßmeier
28.02.2012	*Hören – was sind Ursachen für Störungen – was ist möglich? (Seniorenkreis)		

März

04.03.2012	Kirchenführung, 1.000 Jahre Frichlkofen		
10.03.2012	Generalversammlung, Obst- und Gartenbauverein Gottfr.schw.		Gh. Roßmeier
17.03.2012	Jahreshauptversammlung, Obst- und Gartenbauverein Frichlkofen		FF-Haus
20.03.2012	*Dichterlesung – Frühlingserwachen (Seniorenkreis)		
23.03.2012	Generalversammlung, Obst- und Gartenbauverein Gottfrieding		Weinstube Hauk
31.03.2012	Frühjahrsversammlung, FF Gottfrieding		FF-Haus

April

01.04.2012	Starkbierfest/-party, FC Gottfrieding		Turnhalle
01.04.2012	Frühjahrsversammlung, AV Gottfrieding		Weinstube Hauk
06.04.2012	KARFREITAG		
06.04.2012	Steckerlfischessen, AV Gottfrieding		Stockhäusl
17.04.2012	*Medikamente – verantwortungsvoller Umgang (Seniorenkreis)		
20.04.2012	Mitgliederversammlung, Frauenbund Gottfrieding		Gh. Roßmeier
20.-22.04.12	Jugend-Tenniscamp, Tennisclub Gottfrieding		
21.04.2012	Generalversammlung, Young Boys		
27.04.2012	Schlagerparty (Disco-Night), FC Gottfrieding		
27.-29.04.12	Erwachsenen-Tenniscamp, Tennisclub Gottfrieding		
29.04.2012	Maibaumaufstellen mit Gartenfest, FF Gottfrieding		FF-Haus
April 2012	Jahreshauptversammlung, Obst- und Gartenbauverein Hackerskofen		

Mai

01.05.2012	Maibaumaufstellen mit Grillfest, FF Hackerskofen		FF-Haus
05.05.2012	Halbtagesausflug der Pfarrei zum Bogenberg		
06.05.2012	Erstkommunion		
06.05.2012	Anfischen, AV Gottfrieding		
12.05.2012	Maifest, Kindergarten Gottfrieding		
12.05.2012	Jahreshauptversammlung u. Muttertagsfeier, VdK Gottfr.		Gh. Roßmeier
13.05.2012	Kegelturnier, KLJB Gottfrieding		
16.-19.05.12	Turnier der Gastmannschaften, Stock-Club Gottfrieding		Stockbahn
17.05.2012	Vatertagsturnier, Stock-Club Gottfrieding		Stockbahn
19./20.05.12	Historisches Fest, 1.000 Jahre Frichlkofen		
26./27.05.12	Dorffest, Obst- und Gartenbauverein Gottfrieding		

Juni

07.06.2012	Fronleichnam		
10.06.2012	Braggeturnier, RKK Gottfrieding e.V.		Stockbahn
16.06.2012	Johannesfeuer, KLJB Gottfrieding (Ausweichtermin: 30.06.2012)		An der Bahn
17.06.2012	Kriegerjahrtag (mit Fahnenabordnung der örtl. Vereine), RKK Gottfr. e.V.		
23.06.2012	Johannesfeuer, FF Frichlkofen		Tichling
Juni	*Erdbeerfest (Seniorenkreis)		

Juli

01.07.2012	Schusterbergfest, Obst- und Gartenbauverein Frichlkofen	„Schusterberg“
05.-08.07.12	Gemeindemeisterschaft mit Gartenfest, Stock-Club Gottfrieding	Stockbahn
08.07.2012	Stockbahnfest, Stock-Club Gottfrieding	
14.07.2012	Vereinsausflug anlässlich des 25-jährigen Bestehens, Young Boys	
15.07.2012	Königsfischen, AV Gottfrieding	
29.07.2012	Grillfest, FF Hackerskofen	FF-Haus
22.07.2012	Fischerfest, AV Gottfrieding	Stockhäusl
28.07.2012	Vereinsmeisterschaft mit Grillfest, Tennisclub Gottfrieding	 Tennisanlage
Juli	*Senioren Ausflug der Gemeinde und Pfarrei	

August

04.08.2012	Radifest, Obst- und Gartenbauverein Gottfriedingerschwaige	Pavillon 
15.08.2012	Sommerfest, FF Frichlkofen	FF-Gerätehaus
19.08.2012	Mixed-Turnier, Stock-Club Gottfrieding	Stockbahn
25./26.08.12	Sportwochenende, FC Gottfrieding	beim Sportheim 
31.08.2012	20-Jahr-Feier, Tennisclub Gottfrieding	

September

01.09.2012	Gemeindemeisterschaft, Tennisclub Gottfrieding	Tennisanlage
05.-09.09.12	Vereinsmeisterschaft, Stock-Club Gottfrieding	Stockbahn
08.09.2012	Kids-Cup / Niederbay. Kleinfeldturnier, Tennisclub Gottfrieding	Tennisanlage
09.09.2012	Gemeindemeisterschaft, Schützenverein „Isarau“ Gotfr.schwaige	Schützenheim 
September	Radlerausflug, Wilder Kaiser	
29.09.2012	Saisonabschluss-Federweißn'-Turnier, TC Go. (Ausw.term.: 06.10.12)	Tennisanlage
September	*Spaziergang mit dem Förster (Seniorenkreis)	

Oktober



03.10.2012	Brotzeitturnier, Stock-Club Gottfrieding	Stockbahn
06.10.2012	Weinfest, Obst- und Gartenbauverein Gottfrieding	
07.10.2012	Erntedankfest (mit Beteiligung der Fahnenabordnungen der örtl. Vereine)	
07.10.2012	Abfischen, AV Gottfrieding	
13.10.2012	Pfarrfamilienabend	
19.-24.10.12	Kirta Dingolfing	
21.10.2012	Herbstversammlung, AV Gottfrieding	Weinstube Hauk

- 27.10.2012 Mitgliederversammlung, Radfahrverein „Isarau“ Gottfr.schwaige Gh. Roßmeier
 27.10.2012 Generalversammlung, Schützenverein „Isarau“ Gottfr.schwaige Gh. Roßmeier



November

- 01.11.2012 Herbstversammlung, FF Gottfrieding FF-Haus
 04.11.2012 Jahreshauptversammlung, RKK Gottfrieding e.V. Gh. Roßmeier
 18.11.2012 Volkstrauertag (mit Beteiligung der Fahnenabordnungen der örtl. Vereine)
 18.11.2012 Jahreshauptversammlung mit Neuwahlen, Tennisclub Gottfrieding Tennisstüberl
 24.11.2012 Christbaumversteigerung, AV Gottfrieding Gh. Roßmeier
 November E-Beats-Party, KLJB Gottfrieding
 November *Zuhause Wohnen im Alter (Seniorenkreis)



Dezember

- 01.12.2012 Christbaumversteigerung, Radfahrverein „Isarau“ Gottfr.schwaige Gh. Roßmeier
 01.12.2012 Christbaumversteigerung, FF Frichlkofen FF-Haus
 08.12.2012 Weihnachtsfeier, VdK Gottfrieding Gh. Roßmeier
 08.12.2012 Christbaumversteigerung, FF Hackerskofen
 09.12.2012 Weihnachtsfeier, Tennisclub Gottfrieding Tennisstüberl
 15.12.2012 Christbaumversteigerung, Obst- und Gartenbauverein Gottfr.schw. Gh. Roßmeier
 16.12.2012 Weihnachtsfeier, Stock-Club Gottfrieding Gh. Roßmeier
 22.12.2012 Weihnachtsfeier, Young Boys
 23.12.2012 Weihnachtsfeier, Schützenverein „Isarau“ Gottfriedingerschwaige Gh. Roßmeier
 26.12.2012 Waldweihnacht, RKK Gottfrieding e.V. Holzerkapelle
 26.12.2012 Weihnachtsfeier, FF Gottfrieding FF-Haus



2013

Januar

- 06.01.2013 Jahreshauptversammlung, FF Frichlkofen FF-Haus
 12.01.2013 Jahreshauptversammlung, FF Hackerskofen
 13.01.2013 Jahreshauptversammlung, AV Gottfrieding Weinstube Hauk

März

- 13.02.2013 ASCHERMITTWOCH

Juni/Juli

- 28.06.-01.07.2013 100-jähriges Gründungsfest mit Fahnenweihe, FF Frichlkofen



Okt./Nov. 2012 Aufstellung des nächsten Veranstaltungskalenders



Die neu erworbenen Fahrzeuge des Bauhofes, ein Fiat-Pritschenwagen und ein Kommunaltraktor der Marke Fendt.



Teilnehmer beim Wissenstest der FF Frichlkofen.



An allen Ortseinfahrten nach Frichlkofen wurden Schilder mit dem Hinweis auf die 1.000-Jahr-Feier der Ortschaft und das 100-jährige Bestehen der FF Frichlkofen aufgestellt.



Der im Bereich der Holzkapelle in Hackerskofen abgehaltene Waldtag war ein großer Erfolg.



Die Feuerwehr-Übung im Kindergarten Gottfrieding...



...war für die kleinen und großen Zuschauer interessant.



Erk Wechselberg ist der neue Berichterstatter für die Gemeinde Gottfrieding.



Spendenübergabe im Rahmen der „Felix“-Auszeichnung für den Kindergarten Gottfrieding.



Verabschiedung von Pfarrer George Parankimalil.



Das erste Erntedankfest mit unserem neuen Seelsorger, Pfarrer Christian Süß.



Träger:

Gemeinde Gottfrieding

Trägervertreter ist Bürgermeister Gerald Rost

Personal:

Kiga-Leitung: Astrid Hoyer

Erzieherinnen: Astrid Hoyer, Stephanie Hable, Monika Mittermeier,
Rosi Piechotka, Tanja Bartlsberger

Kinderpflegerinnen: Maria Schultz, Claudia Ammer

Im Erziehungsurlaub: Monika Ingerl, Evi Wagner

Gruppen:



Sonnengruppe

Monika Mittermeier, Maria Schultz,
Tanja Bartlsberger
z.Zt. 27 Kinder



Sternengruppe vormittags

Astrid Hoyer, Stephanie Hable,
Claudia Ammer

z.Zt. 21 Kinder (davon 6 ganztags)



Sternengruppe nachmittags

Stephanie Hable, Rosi Piechotka
z.Zt. 13 Kinder (davon 6 ganztags)

Der Kindergarten ist von 7.15 Uhr – 16.00 Uhr geöffnet.

Buchungszeiten und Kosten:

Monatsbeitrag für 3 - 4 Stunden (nur am Nachmittag möglich): 47,50 €

Monatsbeitrag für 4 – 5 Stunden: 50,00 €

Monatsbeitrag für 5 – 6 Stunden: 54,00 €

Monatsbeitrag für 6 – 7 Stunden: 57,50 €

Ganztagsplatz: 84,00 €

Geschwisterkinder erhalten jeweils einen Nachlass von 15,-- €

Elternbeirat für das KiGa-Jahr 2011/2012:

1. Vorsitzende: Nicole Karg

2. Vorsitzende: Bernadette Röhl



Kassier: Birgit Bachner

Schriftführerin: Daniela Steinberger

Beisitzer: Manuela Hausbeck, Nicole Hausbeck,
Michaela Rosenfeld, Martina Kaiser

Tagesablauf

So kann ein Tag in unserem Kindergarten aussehen:

	Sonnengruppe 	Sternengruppe Vormittags/Ganztags 	Sternengruppe Nachmittags 
Öffnungszeiten:	7.15 – 14.00 Uhr	7.30 – 11.45/ 12.45 Uhr	11.30/ 12.30 – 16.00 Uhr
Bringzeit bis:	- 8.30 Uhr	- 8.30 Uhr	- 13.00 Uhr
Freispielzeit mit: <i>Morgenkreis, gleitender Brotzeit, gezielte, pädagogische Teilangebote z.B. Bastelangebote, Turnen, Meditation,... Mit anschließendem Aufräumen</i>	7.15 – 10.15 Uhr	7.30 Uhr – 10.15 Uhr	12.30 – 14.45 Uhr
Gezieltes, pädagogisches Angebot mit der gesamten Gruppe: <i>z.B. Stuhlkreis, Gespräche, Abstimmungen, Liedführung, etc.</i>	10.15 – 10.45 Uhr	10.15 – 10.45 Uhr	14.45 – 15.15 Uhr
Anziehen, Aufenthalt im Garten:	10.45 – 11.30 Uhr	10.45 – 11.30 Uhr	15.15 – 15.45 Uhr
Abholung der Kinder:		11.30 – 11.45/ 12.45 Uhr	15.45 – 16.00 Uhr
Evtl. warmes Mittagessen	11.45 – 12.30 Uhr	11.45 – 12.30 Uhr	11.45 – 12.30 Uhr
		<i>Ruhe/Schlafpause für Ganztageskinder</i>	
2.Freispielzeit mit: <i>gleitender Brotzeit, evtl. Teilangeboten, wie Basteln,...</i>	11.30 – 13.45 Uhr		
Abholung der Kinder:	12.30 – 14.00 Uhr		

Der Tagesablauf kann sich je nach Angebot, Aktivität oder Besonderheit (z.B. Feste, oder Feuerwehrbesuch, etc...) an dem jeweiligen Tag verändern oder verschieben.

FELIX im Kindergarten angekommen

Mit leuchtenden Augen beobachteten die Kindergartenkinder des Kindergarten St. Stephan die Vorbereitungen für eine besondere Feierstunde. Nach dem Abschlussgottesdienst für die Schulanfänger versammelten sich Kinder, Eltern, erster und zweiter Bürgermeister und einige Fremde in der Turnhalle. Die Kinder wussten schon, heute gibt es eine besondere Auszeichnung, sie hatten auch einige Musikstücke für die Feierstunde eingeübt, aber wie das alles ablaufen soll, konnten sie sich nicht wirklich vorstellen.

Astrid Hoyer, die Leiterin des Kindergartens begrüßte die Gäste im Namen der Kinder und der Kolleginnen. Besonders konnte sie, neben den anwesenden Eltern und dem Elternbeirat, den ersten Bürgermeister Gerald Rost, zweiten Bürgermeister Georg Schmidbauer, Frau Naumburg von der Musikschule Landau, die Präsidentin des Deutschen Chorverbandes in Bayern, Frau Schreiegg und den Geschäftsstellenleiter der Sparkasse Mamming, Thomas Prinz, begrüßen. Sie dankte allen für die großartige Unterstützung, die der Kindergarten in der Vorbereitung der Zertifizierung für FELIX erfahren hat. Nach dem Lied der Kinder "Guten Tag, guten Tag", begrüßte der erste Bürgermeister Gerald Rost, alle Anwesenden als Träger des Kindergarten. Die musikalische Früherziehung als Vorbereitung für späteren Musik- oder Gesangsunterricht sei für Kinder ohne Altersbegrenzung ein wichtiger Bestandteil des Lebens, führte er aus. "Die Früherziehung im musischen Bereich ist die bestmögliche Förderung der Intelligenz, das Forcieren des kreativen Verhaltens und der Sozialkompetenz. Mit der Musik als Hilfsmittel soll letztendlich die ganzheitliche Förderung der Kinder erreicht werden," erklärte Rost weiter. Als Beispiel nannte er die beiden kleinen Mozartgeschwister Nannerl und Wolfgang. Diese hatten im Alter von vier Jahren das Musizieren begonnen, aus Wolfgang wurde einer der größten Komponisten aller Zeiten. Auch nach der Kindergartenzeit unterstütze die Gemeinde die Musikerziehung in der Schule, aber auch an der Musikschule Dingolfing, dessen Leiter, Herr Schwimbeck, die Kinder gerne aufnehme.

Nach dem Lied "Bruder Jakob" in deutscher französischer, italienischer und englischer Sprache nahm die Präsidentin des Deutschen Chorverbandes, Frau Schreiegg die Auszeichnung vor. "Singen stärkt die Seele, erweckt den Geist und fördert die Gesundheit. Dies ist wissenschaftlich untersucht und bestätigt worden", begann sie ihre Ausführungen. Sich singend auszudrücken heiße auch, die Sprachentwicklung und die Gemeinschaft zu fördern, sich zu integrieren und spielerisch auch andere Kulturen kennenzulernen. Weil aber für die positive Entwicklung der Kinder das "richtige" Singen und das Hören eine elementare Bedeutung hat, entwickelte der Deutsche Chorverband das Projekt "FELIX - Singen im Kindergarten", erklärte Frau Schreiegg. Ziel der Förderung sei, täglich mit den Kindern in kindgerechter Stimmlage zu singen und zu musizieren. Zeitgenössisches, rhythmisches und fremdsprachliches Liedgut sei ein besonders wichtiger Faktor. "Frau Hoyer, ich freue mich Ihrem Kindergarten St. Stephan heute das Qualitätssiegel des Deutschen Chorverbandes, die FELIX Plakette, zu verleihen." sagte die Präsidentin. Sie bedankte sich auch bei den Musikpädagoginnen von der Musikschule Landau, Frau Naumburg und Frau Klein, die jederzeit mit Rat und Tat dem Kindergarten zur Verfügung standen. Besonders dankte sie der Sparkasse Niederbayern - Mitte, für die großartige Unterstützung mit Geldspenden, Liederbüchern und den Gutscheinen für die Fortbildung der Erzieherinnen und Kinderpflegerinnen in den nächsten drei Jahren. Diese Auszeichnung gilt für drei Jahre und kann durch weitere Zertifizierung dann erneuert werden.

Nach der Aufführung der "Musikwichtel" bedankte Astrid Hoyer sich bei allen Beteiligten und gab der Hoffnung auf weiter gute Entwicklung in der Früherziehung Ausdruck.

Ferienprogramm

Die Gemeinden Gottfrieding und Mamming boten 2011 ein umfangreiches Ferienprogramm mit 97 Veranstaltungen an, die alle sehr zahlreich von den Kindern angenommen wurden. Insgesamt waren 1.520 Anmeldungen für die folgenden Veranstaltungen zu verzeichnen:

- Ein Tag bei der Wasserwacht Dingolfing
- Gestalte Dein eigenes Bilderbuch mit Frau Renate Mühlbauer
- Nageldesign & Glitzer-Bodytattoo mit Frau Ute Schmatz (6 Termine)
- Beim Pizzabäcker im Ristorante „Il Giardino“ (2 Termine)
- Wir nähen aus deiner alten Jeans eine peppige Handtasche mit Frau Elisabeth Haslbeck und Frau Martina Krieger (2 Termine)
- Wir basteln ein Edelsteinspiel mit der Eltern-Kind-Gruppe Mamming (2 Termine)
- Fahrt in die Bavaria Filmstadt mit der VR-Bank Landau eG
- Basteln mit der Sparkasse Mamming (2 Termine)
- Wellness-Nachmittag für junge Damen mit Frau Barbara Widl (2 Termine)
- Einrad-Schnupperkurs mit dem Radfahrverein „Isarstrand“ Mamming
- Besichtigung Allianz-Arena München u. BMW-Welt durch die Young Boys Gottfrieding
- Fußball ist unser Leben... mit dem FC Gottfrieding
- Bogenschießen sowie Biathlon mit dem Lichtgewehr bei den „Isartaler“-Schützen
- Tennisschnuppertag mit dem Tennisverein Mamming
- Historische Schulstunde mit dem Frauenbund Mamming (2 Termine)
- Mittelalterfest für Kinder mit der Kommunalen Jugendarbeit
- Besuch bei den Bienen mit dem Imkerverein Mamming (2 Termine)
- Freibadolympiade mit Frau Nicole Karg (2 Termine)
- Besuch der Krankenhausküche Landau/Isar
- Kegeln im Kolpinghaus Dingolfing mit dem Obst- und Gartenbauverein Gottfr.Schwaige
- Krankenhausbesichtigung Landau/Isar
- Antonella`s Zauberworkshop mit Zauberin Antonia Limbrunner (2 Termine)
- Baumwolltaschen mit Textil-Gestaltungsfolie gestalten mit Frau Barbara Widl
- Entspannungsmeditation mit Kindern durch die „Sonnenoase“
- Malen mit Kohle mit der Malerin Raquel Solis (2 Termine)
- Oma und Opa mit Enkel auf Tour, organisiert vom Seniorenbeauftragten Herrn Helmut Heller
- Bauchtanz für Kinder mit Frau Lieselotte Thom (3 Termine)
- Trendige Teenytaschen gestalten mit Frau Barbara Widl (2 Termine)
- Malen mit Sienna rot mit der Malerin Raquel Solis (2 Termine)
- Ein Nachmittag beim Angelsportverein Gottfrieding
- Ein Tag bei der Feuerwehr Gottfrieding
- Aquarellmalerei mit der Malerin Raquel Solis (2 Termine)
- Beim Schützenverein „Eichenlaub“ Bachhausen
- Reiten mit Frau Beate Kreuzpaintner (2 Termine)
- Ihr gestaltet Euere eigene Balifahne mit Frau Elisabeth Haslbeck und Frau Martina Krieger (2 Termine)
- Kick-Boxen mit dem Verein Kick-Boxen Dingolfing
- Geisterführung in der Burg Trausnitz mit dem Frauenbund Gottfrieding
- Rund ums Radl mit dem Radfahrverein „Isarau“ Gottfriedingerschwaigen (2 Termine)
- Stegge-Turnier mit der Feuerwehr Bubach
- Zaubertrank mit irischen Geschichten mit der „Sonnenoase“
- Nachtwanderung mit der KLJB Gottfrieding
- Ein Vormittag im Jagdrevier mit dem Bayer.Jagdschutz- und Jägerverband Dingolfing
- Tischtennis-Nachmittag mit dem TSV Mamming, Sparte Tischtennis (2 Termine)

- Spielenachmittag mit Zelten am Jugendzeltplatz mit dem Pfarrgemeinderat Mamming – Sachausschuss Jugend
- Wir gestalten einen Keilrahmen mit Frau Renate Mühlbauer
- Traumfänger gestalten mit der „Sonnenoase“ (3 Termine)
- Regenbogenmacher basteln mit der „Sonnenoase“
- Schach – ein spannendes Spiel mit dem SK Landau-Dingolfing
- Zaungucker gestalten mit dem Obst- und Gartenbauverein Mamming (2 Termine)
- Ein Tag bei den „Isarau“-Schützen Gottfriedingerschwaige
- Schatzkiste Donau mit dem Bund Naturschutz, Kreisgruppe Deggendorf
- Töpfern mit Frau Ingrid Hendlmeier (3 Termine)
- Takatuka mit dem Bund Naturschutz, Kreisgruppe Deggendorf
- Wir basteln verschiedene Verpackungen für kleine Geschenke mit Frau Elisabeth Haslbeck und Frau Martina Krieger
- „Ja, was dampft denn da?“ mit dem Frauenbund Mamming
- „Ja, so warn`s die alten Rittersleut“ mit dem Frauenbund Mamming
- Alles rund ums Haustier mit Tierarzt Dr. Robert Weber (2 Termine)
- Inline-Sicherheitstraining mit dem TSV Mamming, Ski-Abteilung
- Kirchturbesteigung der Pfarrkirche St. Stephanus Gottfrieding
- Ein Besuch beim Vogelzüchter Josef Falk
- Im Friseursalon bei Frau Brigitte Heitzer (3 Termine)
- Töpferwerkstatt mit Frau Ingrid Hendlmeier (3 Termine)
- Ein Nachmittag bei der Feuerwehr Mamming

Wir danken den Veranstaltern sehr herzlich für die Mühe und den Einsatz, den sie für die Gestaltung der einzelnen Aktivitäten und für die Betreuung der Kinder aufgebracht haben.

Wer Interesse hat, sich mit einer Veranstaltung am Ferienprogramm 2012 zu beteiligen, möchte sich bitte in der Gemeindekanzlei Gottfrieding (mittwochs, Tel. 08731/1204) oder im Rathaus Mamming (Zi.Nr. 17, Tel. 09955/9311-23) melden.



Die beiden Bürgermeister der Verwaltungsgemeinschaft Mamming / Gottfrieding bedanken sich bei Frau Ingrid Werner als Verantwortliche des Ferienprogramms

Öffentlicher Personennahverkehr

BUSVERBINDUNGEN

Fahrplan der Linie 11

Landau - Landshut

Verkehrsgemeinschaft Richard Petz / RBO

6232 *  Landau (Isar) - Landshut

Landkreis Landshut - Nr. 30; Landkreis Dingolfing - Nr. 11

Niederlassung Mitte, Außenstelle Landshut, Bahnhofplatz 4, 84032 Landshut
 ☎ 0871/66336-20, Fax: 0871/66336-17, E-Mail: Landshut@rbo.de, Internet: www.rbo.de
 Gültig ab 01.03.2010

Kein Verkehr an allgemeinen Feiertagen und Landesfeiertagen

Fahrnummer	Montag - Freitag													
	6232 004	6232 006	6232 008	6232 009	6232 010	6232 021	6232 012	6232 018	6232 014	6232 061	6232 022	6232 028	6232 018	
Verkehrsbeschreibungen														
Anmerkungen			99				99	99			999	919	91	
Unterbedarf														
Landau, Amtegenort			6:35											
Landau, Theresienplatz			6:36											
Landau, Montessori-Schule								12:50						
Landau, Schulplatz								12:52						
Landau, Bahnhof			6:43					13:04		15:15	16:30	18:33		
Landau, Realschule								13:02						
Landau, Dr.-Schögl-Platz			6:45					13:06		15:17	16:35	18:35		
Landau, Gymnasium								13:06						
Landau, Harbucke Süd			6:38											
Herzogen, Gh Hopfenweg			6:40											
Herburg, Altw. Ortschaftstraße			6:46											
Herburg, Gh Hopfenweg			6:47											
Pragen, Brucke			6:49											
Pragen, Auenhof			6:52											
Grödenbach, Kriegerdenkmal			6:52											
Krausenw. Aue Grödenbach			6:55											
Mammingschw. Gh z.z. Baborn			7:03											
Niederhöck									13:16	15:23	16:41	18:41		
Oberhöck, Gehaus									13:11	15:21	16:43	18:43		
Oberhöck, Haus Nr. 118									13:12	15:25	16:43	18:43		
Weinbach, Altw.									13:13	15:25	16:44	18:44		
Sachsenau, Gh z. Jöhann									13:16	15:29	16:45	18:45		
Mamm. Rathauskassa									13:17	15:31	16:45	18:45		
Mamm. Gh Fischerweg									13:18	15:31	16:49	18:49		
Mammingschw. Aue Zell									13:19	15:31	16:50	18:50		
Mammingschw. Gh z.z. Baborn									13:20	15:33	16:51	18:51		
Rosenu, Aue, Kostbauer			7:05						13:21	15:35	16:53	18:53		
Rosenu, Aue, Mühl			7:06						13:22	15:36	16:54	18:54		
Rosenu, Altw. Rote-Werk			7:07						13:23	15:37	16:55	18:55		
Rosenu, Altw.			7:08						13:24	15:38	16:56	18:56		
Geddingenschw. Gh z.z. Baborn			7:09			7:30		13:26		15:38	16:57	18:57		
Dingolfing, St. Josef			7:15							15:45	17:03			
Dingolfing, E-Center			7:17				7:41		13:33		15:44	17:04		
Dingolfing, Haltenhof Caprina			7:21				7:41		13:33		15:44	17:04		
Dingolfing, Rathaus			7:21				7:41		13:33		15:44	17:04		
Dingolfing, Hermannsweiher Badl			7:25				7:45		13:35		15:50	17:08		
Dingolfing, E-Center		6:15								13:36				
Dingolfing, Bahnhof		6:17								13:36				
Hörs, Tysbacher Hof		6:21								13:36				
Kornwien, (St. Leching)		6:25								13:36				
Lochingenmoos		6:25								13:36				
Lichtenneus		6:25								13:36				
Lichten. Altw. Niedervierbach		6:25								13:36				
Wörth a. Isar, Post		6:35								13:46				
Wörth, Papierwerk										13:45			16:35	
Wörth, Saggloch										13:45			16:35	
Wörth a. Isar, Altw. Bahnhof		6:36								13:45			16:35	
Nedersachsenau, Seibling		6:37								13:45			16:35	
Nedersachsenau, Gh Kraus		6:39								13:46			16:36	
Mulfosachsenau, Altw. KAI		6:41								13:48			16:38	
Unterham, Schulstraße	6:55	6:41								13:50			16:40	
Oberham, Loppner	6:56	6:44								13:51			16:40	
Araun, Bahnhof	6:57	6:46								13:51			16:41	
Oberham, Schule	6:58	6:48		7:38	8:03					13:52			16:42	
Ohu, Seibling	6:59	6:52		7:39	8:04					13:54			16:42	
Ohu, Dorfplatz	6:59	6:51		7:41	8:05					13:55			16:42	
Atteim, Gh z.z. Altw.				7:43						13:55			16:42	
Atteim, Leinaw. Dorf				7:44						13:55			16:42	
Atteim, Kapelle				7:45						13:55			16:42	
Atteim, Dorf+Dr. Gnyll-Str.				7:46						13:55			16:42	
Atteim, Sackweg				7:51						13:55			16:42	
Egging, Realschule				7:53						13:55			16:42	
Egging, STZ La-Land										13:55			16:42	
Gabeln, Altw. Bayernwerk	6:02	6:53								13:57			16:43	
Atteim, Altw.	6:03	6:54								13:56			16:43	
Atteim, Viehwirtschaftszentr.	6:04	6:55								13:55			16:43	
Pfarr, Dekan-Simburger-Str.	6:06									13:54			16:43	
Landshut, Kerner Adshauer Str.										13:54			16:43	
Landshut, Maximilian										13:57			16:43	
Landshut, Kernerplatz	6:13	7:02								13:57			16:43	
Landshut, Bsp. Hof	6:15	7:05		8:03	8:28					13:59			16:45	

9 nur an Schultagen
 4 nur Freitag
 918 Mo-Do an Schultagen
 P1 in den Ferien und an schulfreien Tagen, jedoch nicht im August.

91 1011 Haltestellen in anderer Reihenfolge an

Fahrplan der Linie 11

Landshut - Landau

Verkehrsgemeinschaft Richard Petz / RBO

6232 * Landshut - Landau (Isar)

Landkreis Landshut - Nr. 30; Landkreis Dingolfing - Nr. 11

Niederlassung Mitte, Außenstelle Landshut, Bahnhofplatz 4, 84032 Landshut
 ☎ 0871/96336-20, Fax: 0871/96336-17, E-Mail: Landshut@rbo.de, Internet: www.rbo.de
 Gültig ab 01.03.2010

Kein Verkehr an allgemeinen Feiertagen und Landesfeiertagen

Fahrtnummer	Montag - Freitag									
	6232 601	6232 011	6232 031	6232 003	6232 005	6232 007	6232 009	6232 015	6232 013	6232 017
Verkehrsbeschränkungen	8		F1	4	8		8		129	
Anmerkungen	88			88	88		88		88	
Unternehmen										
Landshut/Bayl. Hof		6:35				13:35		16:10		17:50
Landshut, Kennedyplatz		6:38				13:37		16:14		17:53
Pilsa, Deisen-Simbarger-Str		6:41				13:40		16:17		17:56
Altheim, Viehmarktgasse		6:44				13:42		16:19		17:59
Alheim, Abzw		6:45				13:43		16:20		17:59
Gaden, Abzw Bayernwerk		6:47				13:44		16:22		18:01
Obu, Dorfplatz		6:49				13:47		16:24		18:03
Obu, Siedlung		6:50				13:48		16:25		18:04
Oberahrain, Schule		6:51				13:49		16:27		18:04
Ahrain, Bahnhof		6:52				13:51		16:28		18:05
Oberahrain, Lippens		6:53				13:52		16:29		18:05
Unterahrain, Bushaltestelle		6:54				13:54		16:30		18:06
Mettenbacherau, Abzw KK		6:55				13:56		16:31		18:06
Niederbacherau, Gh Krusa		6:56				13:57		16:32		18:07
Wörth, Papierwerk		7:00						16:34		
Wörth, Bergloch		7:01								
Niederbacherau, Siedlung						13:59				17:49
Wörth a.d. Isar, Abzw Bahnhof						14:01				17:51
Wörth a.d. Isar, Post		7:03				14:02				17:51
Lichtenesse, Abzw Niederbach		7:06				14:05				17:54
Lichtenessemoos		7:08				14:07				17:56
Lochingemoos		7:09				14:08				17:57
Kornwiden, (Bf Loching)		7:11				14:09				17:59
Höfen, Teisbacher Hof		7:12				14:10				18:00
Dingolfing, Bahnhof		7:20				14:14				18:05
Dingolfing, E-Center	6:58	7:22			13:39	14:17				18:07
Dingolfing, Hallenbad Caprima		7:25				14:20	16:27			18:10
Dingolfing, Hermannshof BusBf	6:55	7:30	7:35	12:20	13:35	14:26	16:23		17:10	18:13
Dingolfing, Rathaus			7:36	12:21						
Dingolfing, St. Josef	6:59				13:40					17:15
Göfledingenschwaige	7:03				13:45		15:31			17:20
Ringries, Abzw	7:04				13:45		15:32			17:21
Rosenau, Abzw Raba-Werk	7:05				13:46		15:33			17:22
Rosenau, Anw. Mück	7:06				13:47		15:34			17:23
Rosenau, Anw. Kösbauer	7:07				13:48		15:35			17:24
Mammingschwagen, Obere Ringstr.	7:10									
Mammingschwagen, Anw. Zettl	7:11									
Mamming, Gh. Fachsenwrt	7:12									
Mamming, Raßweilenskasse	7:14									
Bachhausen, Gh z. Johann	7:15									
Weinbach, Abzw	7:16									
Oberhöcking, Haus Nr. 11B	7:17									
Oberhöcking, Gasthaus	7:18									
Niederhöcking	7:20		8:00							
Mammingschwagen, Gh z. u. Bahren					13:50		15:37			17:26
Krautlerman, Abzw Großkölnbach					13:54		15:41			
Großkölnbach, Kriegerdenkmal					13:57		15:45			
Gossee, Tankstelle										17:28
Fieding, Auzwärtl					14:01		15:47			
Pejant, Brücke					14:03		15:48			17:30
Harburg, Gh Hopfenspringer					14:05		15:51			17:31
Harburg, Abzw Ohnischlagstraße					14:06		15:52			17:31
Herzopau, Gh Hindinger					14:07		15:54			17:32
Landau, Dr.-Schüdl-Platz	7:28		8:08	12:42	14:10		16:00			17:34
Landau, Isarbrücke Süd	7:30			12:53						17:41
Landau, Bahnhof	7:32		8:07		14:13		16:08			17:38
Landau, Gymnasium	7:35									
Landau, Sebastianplatz	7:38									
Landau, Montessori-Schule	7:40									
Landau, Theresienplatz				12:50						17:44
Landau, Amtsgericht				12:58						17:46

8 nur an Schultagen

F1 In den Ferien und an schulfreien Tagen, jedoch nicht im August

4 nur Freitag
129 nur Montag bis Donnerstag

88 fährt Haltestellen in anderer Reihenfolge an

⇒ Hinweis ←

In der Kanzlei Gottfrieding und im Rathaus Mamming liegen Broschüren zum Mitnehmen mit sämtlichen Fahrplänen der Bahnen und Busse im Nahverkehr des Landkreises Dingolfing-Landau auf. Spätere Änderungen der Fahrpläne sind möglich. Die verbindlichen Abfahrtszeiten sind jeweils an den Haltestellen angeschlagen.

Linie 14 Reisbach - Griesbach - Frickkofen - Dingolfing

Hofer Xaver, 84177 Gottfriedingerschwaige, Tel. 08731/71377

Mo-Fr	Mo-Fr	Mo-Fr	Mo-Fr	Mo-Fr	Haltestelle	Mo-Fr	Mo-Fr	Mo-Fr Sch	Mo-Do Sch	Mo-Do Sch	Mo-Fr	Mo-Fr
5.50	7.15	12.30	14.15	17.35	Reisbach - Marktplatz	6.54	11.19	13.44	15.34	16.44	17.29	18.44
5.51	7.16	12.31	14.16	17.36	Reisbach - Jägerstraße	6.53	11.18	13.43	15.33	16.43	17.28	18.43
5.52	7.17	12.32	14.17	17.37	Reisbach - Hofauer	6.52	11.17	13.42	15.32	16.42	17.27	18.42
5.53	7.18	12.33	14.18	17.38	Bruckmühle	6.51	11.16	13.41	15.31	16.41	17.26	18.41
5.55	7.20	12.35	14.20	17.40	Englmannsberg	6.50	11.15	13.40	15.30	16.40	17.25	18.40
6.00	7.25	12.40	14.25	17.45	Griesbach	6.45	11.10	13.35	15.25	16.35	17.20	18.35
6.03	7.28	12.43	14.28	17.48	Untergünzkofen	6.42	11.07	13.32	15.22	16.32	17.17	18.32
6.07	7.32	12.47	14.32	17.52	Frickkofen	6.38	11.03	13.28	15.18	16.28	17.13	18.18
6.10	7.35	12.50	14.35	17.55	Dingolfing - Busbahnhof	6.35	11.00	13.25		16.25	17.10	18.15
	7.38				Dingolfing - Gymnasium			13.20	15.15	16.20	17.04	
6.13	7.40	12.53	14.38	17.58	Dingolfing - Ennserstr. Miele-Uhr		10.49				17.03	18.11
6.14	7.41	12.54	14.39	17.59	Dingolfing - St. Anton		10.48				17.02	18.10
6.16	7.43	12.56	14.41	18.01	Dingolfing - Bahnhof		10.46				17.00	18.08
6.17	7.44	12.57	14.42	18.02	Dingolfing - Kaufland		10.45					

Sch = verkehrt nur an Schultagen

Am 24.12. und 31.12. verkehrt kein Bus

Linie 25 Ruhsam - Bubach - Mamming - Dingolfing

Reisepartner Pellkofer e.K., Stauseestraße 3-5, 84130 Dingolfing, Tel. 08731/37340

Mo - Fr	Haltestellen	Di u. Fr	Mo - Fr Schultage	Mo - Do Schultage	Mo - Fr
7,00	Ruhsam	12.45	14,00	15,55	17.30
7,02	Dittenkofen		13,58	15,53	17.28
7,05	Bubach	12.40	13,55	15,50	17.25
7,08	Mamming - Kirche	12.35	13,52	15,47	17.20
7,09	Mamming - GH Fischer	12.33	13,51	15,46	17.18
7,10	Mamming - Sedlmeler		13,50	15,45	17.16
7,12	Abzw. Hof	12.28	13,48	15,43	17.13
7,13	Abzw. Heilberskofen		13,47	15,42	17.12
7,14	Pilberskofen	12.23	13,46	15,41	17.08
7,17	Ottkofen	12.20	13,43	15,38	17.05
7,21	Hackerskofen		13,39	15,34	
7,25	Gottfrieding - Ortsmitte	12.15	13,35	15,30	17.00
7,26	Gottfrieding - Schule		13,34	15,29	16.58
	Dingolfing - Mittelschule				16,30A
7,40	Dingolfing - Gymnasium		13,20	15,15	16,35*
7,43	Dingolfing - Busbahnhof	12.00			16,45*

* Haltestellen werden in umgekehrter Reihenfolge angefahren

A nur am Mittwoch und Donnerstag an Schultagen

Fahrplan der Linie 15

Reisbach - Frontenhausen - Oberweilnbach - Dingolfing

Höfer Xaver, 84177 Gottfriedingerschwaige, Tel. 08731/71377

Mo-Fr	Mo-Fr	Mo-Fr	Mo-Fr	Haltestellen	Mo-Fr	Mo-Fr	Mo-Fr	Mo-Fr	Mo - Do	Mo - Fr	Mo-Fr	Mo-Fr
5.50	7.10	11.55	17.30	Reisbach - Marktplatz	6.59	11.55	12.50	13.50	15.50	16.50	17.35	18.40
5.52	7.12	11.57	17.37	Reith	6.57	11.53	12.48	13.48	15.48	16.48	17.33	18.38
5.53	7.13	11.58	17.38	Dingdorf	6.56	11.52	12.47	13.47	15.47	16.47	17.32	18.37
5.54	7.14	11.59	17.39	Weiner	6.55	11.51	12.46	13.46	15.46	16.46	17.31	18.36
5.55	7.15	12.00	17.40	Aunkofen	6.54	11.50	12.45	13.45	15.45	16.45	17.30	18.35
5.57	7.17	12.02	17.42	Merkkofen - Schwimmer	6.52	11.48	12.43	13.43	15.43	16.43	17.28	18.33
5.58	7.18	12.03	17.43	Merkkofen - Pfarrplatz	6.51	11.47	12.42	13.42	15.42	16.42	17.27	18.32
5.59	7.19	12.04	17.44	Merkkofen - Steinleitner	6.50	11.46	12.41	13.41	15.41	16.41	17.26	18.31
6.01	7.21	12.06	17.46	Frontenhausen - Winterger	6.48	11.44	12.39	13.39	15.39	16.39	17.24	18.29
6.03	7.22	12.07	17.47	Frontenhausen - Marktplatz/Jahns	6.46	11.42	12.37	13.37	15.37	16.37	17.22	18.27
6.09	7.26	12.10	17.50	Oberweilnbach - Abzw.	6.42	11.38	12.33	13.33	15.33	16.33	17.18	18.23
6.12	7.28	12.13	17.53	Oberweilnbach	6.39	11.35	12.30	13.30	15.30	16.30	17.15	18.20
6.13	7.29	12.14	17.54	Unterubach	6.38	11.34	12.29	13.29	15.29	16.29	17.14	18.19
6.15	7.31	12.16	17.56	Spiegelbrunn - Abzw.	6.36	11.32	12.27	13.27	15.27	16.27	17.12	18.17
6.16	7.32	12.17	17.57	Dingolfing - Krankenhaus	6.35	11.31	12.26	13.26	15.26	16.26	17.11	18.16
6.17	7.33	12.18	17.58	Dingolfing - Busbahnhof	6.34	11.30	12.25	13.25	15.25	16.25	17.10	18.15
	7.36			Dingolfing - Gymnasium			12.20	13.20	15.20	16.20*	17.04	
				Dingolfing Bahnhof / E-Center					15.05	16.05*		
6.20	7.38	12.21	18.01	Dingolfing - Ennser Straße		11.20					17.03	18.11
6.21	7.39	12.22	18.02	Dingolfing - St. Anton-Apothek		11.19					17.02	18.10
6.23	7.41	12.24	18.04	Dingolfing - Bahnhof		11.17					17.00	18.08
6.24	7.42	12.25	18.05	Dingolfing - Kaufland		11.16					16.51	17.59
6.25	7.43	12.26	18.06	Dingolfing - Dunsch		11.15					16.50	17.58

Sch = verkehrt nur an Schultagen

* = Haltestelle wird nur Montag - Donnerstag angefahren

Am 24.12 und 31.12 verkehrt kein Bus

Fahrplan der Linie 31

(Fa. Speckner, Oberhütt 129, 84152 Mengkofen, Tel. 09427/902173)

Mengkofen - Gottfriedingerschwaige - Frichlkofen - Bad Birnbach

Linie 31 Mengkofen - Bad Birnbach

Speckner Leonhard, Oberhütt 129, 84152 Mengkofen, Tel. 09427/902173

Do	Haltestellen	Do
14,30	Mengkofen	21,40
14,33	Obertunding	21,37
14,36	Ottering - Brücke	21,34
14,39	Thürnthening	21,31
14,41	Oberviehmoos	21,29
14,45	Gottfriedingerschwaige	21,25
14,49	Dingolfing - Ennser Str.	21,21
14,54	Dingolfing - Gymnasium	21,16
14,56	Dingolfing - Rathaus	21,14
15,00	Frichlkofen	21,10
15,07	Griesbach	21,03
15,10	Englmannsberg	21,00
15,15	Reisbach	20,55
15,27	Simbach b. Landau	20,43
15,32	Arnstorf	20,38
16,10	Bad Birnbach	20,00

Jeden Donnerstag v. Oktober bis einschließlich März

Jeden 2. u. 4. Donnerstag v. April bis einschließlich September

Feiertagsregelung: Bedienung am Mittwoch vorher

Donnerstag vor Pfingsten wird am Mittwoch vorher bedient.

Keine Unterwegsbedienung

Freizeitbus

Bus 1

Ein Projekt des Landkreises Dingolfing- Landau, Auskünfte Tel. 08731/87104
Möckenhausen Busunternehmen GmbH, 84140 Gangkofen, Industriesiedlung 6-8, Tel. 08722/96010

Bus 1 Reisbach - Dingolfing - Landau - Reisbach						
18.45	20.45	ab	Reisbach - Marktplatz		an	1.23 4.23
18.50	20.50		Steinberg - Warth, Gh. Baumgartner			1.18 4.18
18.52	20.52		Poxau			1.15 4.15
18.55	20.55		Marklkofen - Steineitner			1.12 4.12
18.59	20.59		Frontenhausen - Frantoplatz			1.08 4.08
19.05	21.05		Oberbubach			1.02 4.02
19.14	21.14		Dingolfing - Isarcoenter			0.52 3.52
19.15	21.15		Dingolfing - Kirche St. Josef			0.51 3.51
19.20	21.20		Dingolfing - Mengkofener Str. /Disco			0.49 3.49
19.24	21.24		Gottfriedingerschwaige - Abzw. Erlenweg			0.41 3.41
19.25	21.25		Gottfrieding - Raiffeisenbank			0.40 3.40
19.29	21.29		Pilberlkofen			0.36 3.36
19.33	21.33		Mamming - Fischerwirt			0.32 3.32
19.36	21.36		Mammingschwaigen - Obere Ringstr.			0.29 3.29
19.43	21.43		Pilting - Marktplatz			0.22 3.22
19.47	21.47		Ganacker - Kirche			0.18 3.18
19.53	21.53		Landau - Kleegartenstraße / Disco			0.13 3.13
19.55	21.55		Landau - Bahnhof			0.08 3.08
19.56	21.56		Landau - Dr. Schögl - Platz / Volksbank			0.06 3.06
19.58	21.58		Landau - Sebastianbrunnen			0.04 3.04
20.00	22.00		Landau - Rathaus			0.02 3.02
20.02	22.02		Landau - Amtsgericht			0.00 3.00
20.05	22.05		Fichthelm			23.58 2.58
20.10	22.10		Mettenhausen - Gh. Niedermayer			23.51 2.51
20.12	22.12		Hauensdorf			23.49 2.49
20.22	22.22		Simbach - Disco			23.43 2.43
20.24	22.24		Simbach - Landsauer Straße			23.39 2.39
20.25	22.25		Simbach - Rathaus			23.38 2.38
20.37	22.37		Ruhstorf - Disco			23.32 2.32
20.44		an	Reisbach - Marktplatz		ab	1.24

Bus 2

Ein Projekt des Landkreises Dingolfing- Landau, Auskünfte Tel. 08731/87104
Möckenhausen Busunternehmen GmbH, 84140 Gangkofen, Industriesiedlung 6-8, Tel. 08722/96010

Bus 2 Pilting - Dingolfing - Simbach - Landau						
18.40	21.00	ab	Pilting - Marktplatz		an	1.49 5.07
18.45	21.05		Großkölnbach - Kriegerdenkmal			1.46 5.03
18.51	21.11		Ottering - Gh. Huber			1.41 4.58
18.57	21.17		Tunding			1.36 4.53
19.02	21.22		Mengkofen - Gh. Post			1.32 4.49
19.04	21.24		Weichshofen			1.31 4.48
19.11	21.31		Unterholerau			1.24 4.42
19.15	21.35		Dornwang			1.20 4.37
19.18	21.38		Rimbach			1.18 4.35
19.24	21.44		Kronwieden - Bahnhof			1.13 4.30
19.25	21.45		Höfen - Gasthof			1.12 4.29
19.33	21.57		Dingolfing - Mengkofener Str. / Disco			1.04 4.20
19.36	22.01		Dingolfing - Enner Straße			0.59 4.13
19.41	22.06		Dingolfing - Rathaus			0.56 4.11
19.46	22.11		Frichlkofen			0.52 4.07
19.52	22.17		Griesbach			0.46 4.01
19.55	22.20		Englmannsberg			0.43 3.58
20.01	22.26		Reisbach - Marktplatz			0.40 3.55
20.12	22.37		Ruhstorf - Disco			0.33 3.48
20.20	22.45		Simbach - Rathaus			0.23 3.40
20.21	22.46		Simbach - Landsauer Straße			0.22 3.39
20.23	22.48		Simbach - Disco			0.20 3.37
20.45			Landau - Dr. Schögl-Platz / Volksbank			2.04
20.48			Landau - Kleegartenstraße / Disco			2.01
20.55			Harburg - Feuerwehrhaus			1.54
20.59		an	Pilting - Marktplatz		ab	1.50

Achtung - Die Freizeitbusse fahren nur in der Nacht von Samstag auf Sonntag!

Freizeitgestaltung

Angeln

Auskunft: Angelverein Gottfrieding, Günter Grzywatz, Tel. 08731/8148 und Kreisfischereiverein e.V., Herr Rieger, Rennstraße 39, 84130 Dingolfing, Tel. 08731/8561

Lehrpfad

„Das Leben in und am Kiesweiher“, hinter der Sportanlage in Gottfrieding, Anfahrt aus Richtung Gottfriedingerschwaige kommend, vor der Turnhalle links abbiegen und weiter über den öffentlichen Feld- und Waldweg

Radfahr- und Wandermöglichkeiten

Radwanderkarten sind in der Gemeindekanzlei Gottfrieding und im

Rathaus Mamming (Zimmer Nr. 1) erhältlich.

Reiten

Susanne Schleicher, Bruckthaler Str. 11, Kleinpilberskofen, 84177 Gottfrieding, Tel. 0171/7448926
und
Edith Veitl, Schloßstr. 33, Hackerskofen, 84177 Gottfrieding

Sportanlagen

Mehrzweckhalle, Fußballplatz, Stockbahnen, Schützenheim, Tennisanlage

Spielplätze

In Gottfrieding: Sportgelände, Baugebiet „Lommer Leiten“
In Gottfriedingerschwaige: Baugebiet „Kreutfeld“, Birkenweg

Kommunale Volkshochschule Dingolfing

Die Gemeinde Gottfrieding ist seit Bestehen der Kommunalen Volkshochschule Dingolfing Mitglied derselben. 1. Bürgermeister Gerald Rost und der 2. Bürgermeister Georg Schmidbauer vertreten die Gemeinde in der Mitgliederversammlung. Die Außenstelle in Gottfrieding wird durch Christa Dörndorfer geleitet.

Leiter der Außenstelle Gottfrieding/Mamming

Christa Dörndorfer, Lerchenstr. 9, Gottfriedingerschwaige, 84177 Gottfrieding, Telefon 08731/671663

Anmeldungen zu den Veranstaltungen der Außenstelle können an folgende Adressen gerichtet werden:

VG Mamming / Gottfrieding, Telefon 09955/9311-0

Leiter der Außenstelle, siehe oben

VHS-Geschäftsstelle Dingolfing, Telefon 08731/60809

Alle Veranstaltungen der VHS werden rechtzeitig in der Presse bekanntgegeben und sind dieser zu entnehmen.

***Haben Sie besondere Ideen oder Wünsche? Dann melden Sie sich!
Wir sind dankbar für jede Anregung und werden dadurch aktueller!***

Musikschule

Für die Schüler an den Musikschulen Dingolfing und Landau aus dem Gemeindebereich Gottfrieding übernimmt die Gemeinde Gottfrieding einen Auswärtigenzuschlag in Höhe von 25 %. Diese Förderung durch die Gemeinde ist bis zum 18. Lebensjahr möglich. Von Frau Erhardsberger wird eine musikalische Früherziehung für Kleinkinder im Kindergarten angeboten.

Grundsteuer

Die Grundsteuer ist eine Jahressteuer und wird jeweils für ein ganzes Kalenderjahr in vier Jahresraten erhoben (§§ 9, 27 Grundsteuergesetz). Maßgebend sind die steuerlichen Verhältnisse zu Beginn des Kalenderjahres (§ 9 Abs. 1 Grundsteuergesetz).

Treten während des Kalenderjahres Änderungen in den Besitzverhältnissen (z.B. Verkauf, Vererbung usw.) ein, können diese erst beim Beginn des nächsten Kalenderjahres berücksichtigt werden, weil erst dann eine Umschreibung durch das Finanzamt erfolgt.

Je nach Notariatsvertrag kann der Verkäufer jedoch die Grundsteuer evtl. vom Käufer fordern.

Tierkörperbeseitigung

Zweckverband für Tierkörper- und Schlachtabfallbeseitigung, Wasinger Weg 12, 94447 Plattling, Telefon 09931/9172-0, Fax 09931/9172-91

Instandhaltung öffentlicher Feld- und Waldwege

Wir bedanken uns bei allen Land- und Forstwirte welche die Gelegenheit nutzen, von den gemeindlichen Kiesdeponien in Hackerskofen Kies abzuholen, um damit die öffentlichen Feld- und Waldwege instandzusetzen. Wir würden Sie darum bitten dies vorher bei der Gemeinde zu melden. Ein- bis zweimal jährlich wird durch die Jagdgenossenschaft ein Lader zur Verfügung gestellt.

Sauberhaltung von Verkehrsflächen

Wer öffentliche Verkehrsflächen über das durch den Gemeingebrauch bestimmte Maß hinaus verunreinigt (z.B. durch Bauarbeiten, landwirtschaftliche Arbeiten), wird gebeten diese zu reinigen. Im Bauhof stehen zu diesem Zweck Schilder zur Verkehrssicherung bereit.

Des weiteren möchten wir Sie darum bitten, die Sträucher auf ihren Grundstücken, welche auf die Straße hinausragen, zurückzuschneiden, damit die Verkehrssicherheit auch weiterhin gewährleistet werden kann.

Zone 30

Wir bitten die Bevölkerung in den Zone-30-Bereichen in den Wohngebieten die Fahrgeschwindigkeit, aus Rücksichtnahme auf die Schulkinder, entsprechend einzuhalten.

Fundtiere

Seit 01.10.2007 ist die Gemeinde Gottfrieding Mitglied beim Tierschutzverein Dingolfing-Landau e.V.

Alle im Gemeindegebiet herrenlos aufgefundenen Hunde, Katzen und Kleintiere können an den Tierschutzverein übergeben werden, welcher sich um die Unterbringung, Fütterung, Pflege und tierärztliche Versorgung der Fundtiere kümmert.

Sollten Sie ein Tier auffinden, bitten wir Sie darum, sich an das Tierheim im Quellenhof Passbrunn zu wenden.

Kontaktadressen:

Tierschutzverein Dingolfing-Landau e.V., Postfach 15 29, 84126 Dingolfing

Tierheim: Quellenhof Passbrunn, Passbrunn 1, 94419 Reisbach, Tel. 08734/937261

Betrieb von Rasenmähern und anderen Gartengeräten

Die Betriebszeiten von Landschafts- und Gartengeräten, Baumaschinen usw., in empfindlichen Gebieten, wozu auch Wohngebiete gehören, sind in der Geräte- und Maschinenlärmschutz-Verordnung (32. BImSchV) festgelegt:

Geräte und Maschinen	Betriebszeiten
<ul style="list-style-type: none">• Freischneider• Grastrimmer/Graskantenschneider mit Verbrennungsmotor• Laubsauger• Laubsammler	Montag - Samstag 9 - 13 Uhr und 15 - 17 Uhr
Alle übrigen Maschinen und Geräte <u>Beispiele:</u> Rasenmäher Rastentrimmer/Rasenkantenschneider mit Elektromotor Motorkettensäge Heckenschere Vertikutierer Häcksler Hochdruckreiniger Baumaschinen	Montag - Samstag 7 - 20 Uhr
An Sonn- und Feiertagen ist die Nutzung sämtlicher Geräte und Maschinen ganztägig nicht zulässig.	
<u>Ausnahme:</u> Die Ruhezeiten gelten nicht, wenn der Betrieb des Gerätes oder der Maschine im Einzelfall zur Abwendung einer Gefahr bei Unwetter oder Schneefall oder zur Abwendung einer sonstigen Gefahr für Mensch, Umwelt oder Sachgüter erforderlich ist.	
Für ein gutes nachbarschaftliches Verhältnis, sollten Sie nach Möglichkeit	
<ul style="list-style-type: none">• in der Mittagszeit auf den Betrieb sämtlicher Geräte und Maschinen, so auch auf das Rasenmähen, verzichten.• im Vorfeld die Nachbarn über bevorstehenden Lärm (z. B. Baustellenlärm) informieren. Jemand der auf Lärm eingestellt ist und weiß, wann er wieder aufhört, fühlt sich weniger belästigt.	

Zurückschneiden von Hecken, Sträuchern und Bäumen an Straßen und Gehwegen

Mit dem Unterhalt eines Gartens oder einer Grünzone tragen Sie zum erfreulicherweise sehr grünen Bild unserer Gemeinde bei. Die Gemeinde bittet alle Grundstückseigentümer, die an Straßen und Geh- und Radwegen anliegen, ihre Einfriedung (Hecken, Bäume und Sträucher) vor dem Winter nochmals zurückzuschneiden. Hängen die Äste zu weit in den Straßenraum, ist die ordnungsgemäße Nutzung der Straßen durch Fußgänger, Radfahrer, Kehrmaschinen, Pkws und alle anderen Verkehrsteilnehmer nicht bzw. nur eingeschränkt gegeben.

Der öffentliche Bereich ist über Fuß- und Radwegen bis auf eine Höhe von 2,50 m, über der Fahrbahn bis auf eine Höhe von 4,50 m und falls die öffentliche Beleuchtung beeinträchtigt wird, bis auf Lampenhöhe von überhängenden Ästen freizuhalten. Das sogenannte Lichtraumprofil der Straße ist bis 0,50 m innerhalb der Grundstücksgrenze zum öffentlichen Verkehrsraum einzuhalten, d.h. der Bewuchs soweit zurückzuschneiden. Besonders hervorzuheben ist, dass auch durch die Bepflanzung verdeckte Verkehrsschilder und Verkehrsspiegel freizuhalten sind.

Achtung Hundebesitzer!

Hundesteuer

Bitte vergessen Sie nicht, ihren Hund anzumelden, sobald er älter als vier Monate ist. Anmeldung unter Tel.Nr. 09955/9311-18 (Frau Novak).

Die Steuer beträgt

für den ersten Hund	25,00 Euro
für den zweiten Hund	50,00 Euro
für jeden weiteren Hund	75,00 Euro

für Kampfhunde

375,00 Euro
750,00 Euro
1.125,00 Euro

Eine Steuerbefreiung oder eine Steuerermäßigung ist für Kampfhunde ausgeschlossen.

Verunreinigungen öffentlicher Flächen durch Hunde

Wir bitten Sie als Hundehalter darum, die Verunreinigungen durch ihre Hunde auf Gehwegen, Grünflächen, Straßenbanketten etc. zu beseitigen. Ganz besonders möchten wir Sie darauf hinweisen, Verunreinigungen in den Kinderspielplätzen zu vermeiden.

Streunende Hunde

Vereinzelt wurden im Gemeindebereich streunende Hunde gesichtet. Den Mitbürgern und unseren Kindern zuliebe: Bitte bringen Sie Ihre Hunde auf Ihrem Anwesen so unter, dass sie nicht unbeaufsichtigt das Grundstück verlassen können!

Anleinplicht

Wir bitten Sie darum der gesetzlich vorgeschriebenen Anleinplicht nachzukommen.

Finanzbericht 2011

Das Haushaltsvolumen 2011 betrug 3,38 Mio. Euro (1.625,89 Euro pro Einwohner).

Die wichtigsten Einnahmen der Gemeinde Gottfrieding:

STEUERN, GEBÜHREN, ABGABEN

- Grundsteuer A (landwirtschaftliche Grundstücke)	Euro	50.000,--
- Grundsteuer B (sonstige Grundstücke)	Euro	155.000,--
- Gewerbesteuer	Euro	350.000,--
- Mieten und Pachten allgemein	Euro	18.000,--
- Konzessionsabgabe	Euro	60.000,--
- Kindergartenbeiträge	Euro	50.000,--
- Personalkostenzuschuss Kindergarten Freistaat Bayern	Euro	100.000,--

Die Hebesätze für die Grundsteuer A, die Grundsteuer B und die Gewerbesteuer betragen je 390 (seit 01.01.2006).

FINANZZUWEISUNGEN

- Einkommensteuerbeteiligung (15 % vom Lohn- und Einkommensteueraufkommen)	Euro	900.000,--
- Umsatzsteuerbeteiligung	Euro	35.000,--
- Grunderwerbsteueranteil	Euro	25.000,--
- Einkommensteuerersatz	Euro	83.000,--
- Schlüsselzuweisung	Euro	225.000,--
- Straßenunterhaltungszuschuss	Euro	41.000,--
- pauschale Investitionszuweisung	Euro	30.000,--

Die wichtigsten Ausgaben der Gemeinde Gottfrieding:

AUSGABEN FÜR GEMEINDLICHE EINRICHTUNGEN UND GEBÄUDE

- Unterhalt, Bewirtschaftung der Feuerwehrrätehäuser, Feuerwehrfahrzeuge und Schule	Euro	45.000,--
- Ausgaben Kindergarten (Personal-, Sachausgaben u.a. - pro Kind 2.038,49 Euro Defizit)	Euro	270.000,--

seit 01.09.2005 in kommunaler Trägerschaft	
- Unterhalt für Gemeindestraßen (Asphalt, Kies, Salz, Verkehrszeichen und Haltung von Fahrzeugen)	Euro 35.000,--
- Straßenbeleuchtung (Unterhalt, Stromkosten)	Euro 38.000,--
- Zuschüsse an Vereine, BRK, Caritas, VHS, Musikförderung, Sportförderung	Euro 20.000,--
- Unterhalt Turnhalle	Euro 6.500,--

UMLAGEN

- Gewerbesteuerumlage	Euro 60.000,--
- Kreisumlage (46 Punkte)	Euro 640.000,--
- Schulumlage an die VG Mamming (1.353,85 Euro je Schüler, z.Z. 142 Schüler, insg. 323 Schüler)	Euro 192.923,--
- Verwaltungsumlage an die VG Mamming (115,38 Euro je Einwohner, z.Z. 2.078 Einwohner, VG insgesamt 4.985 Einwohner)	Euro 239.752,--

SCHULDENDIENST

- Zinsen und Tilgung	Euro 397.400,--
- Pro-Kopf-Verschuldung zum 31.12.2011 (Vorjahr: 944,31 Euro)	Euro 800,32

AUSGABEN FÜR INVESTITIONEN

- Umlagen an VG	Euro 22.588,--
- Erwerb von Grundstücken / sonst. Grund	Euro 55.000,--
- Erweiterung Straßenbeleuchtung	Euro 3.000,--
- Straßensanierungen	Euro 60.000,--
- Energetische Sanierung Kindergarten (Schlussrechnung)	Euro 10.000,--
- Erschließung „Lommer Leiten II“ (Schlussrechnung)	Euro 30.000,--
- Erwerb von Fahrzeugen für den Bauhof	Euro 170.000,--

Zusammensetzung der Einnahmen 2011

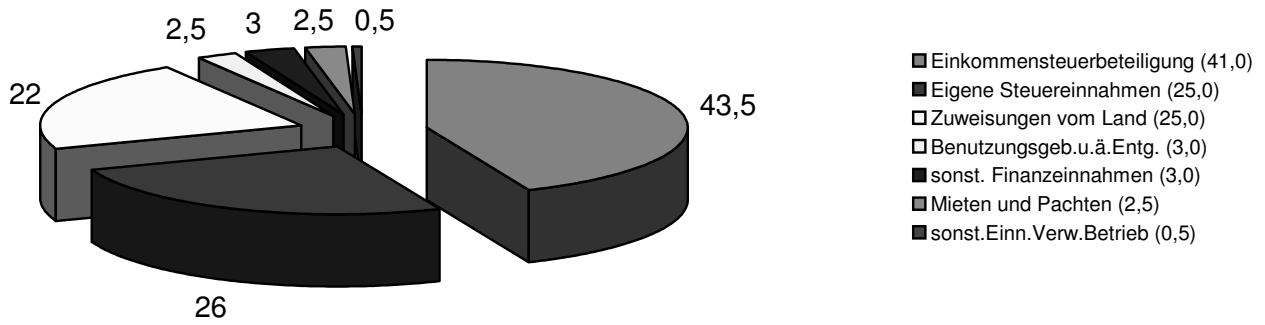

Prozentangaben

in Klammern Vorjahreswerte

Zusammensetzung der Ausgaben 2011

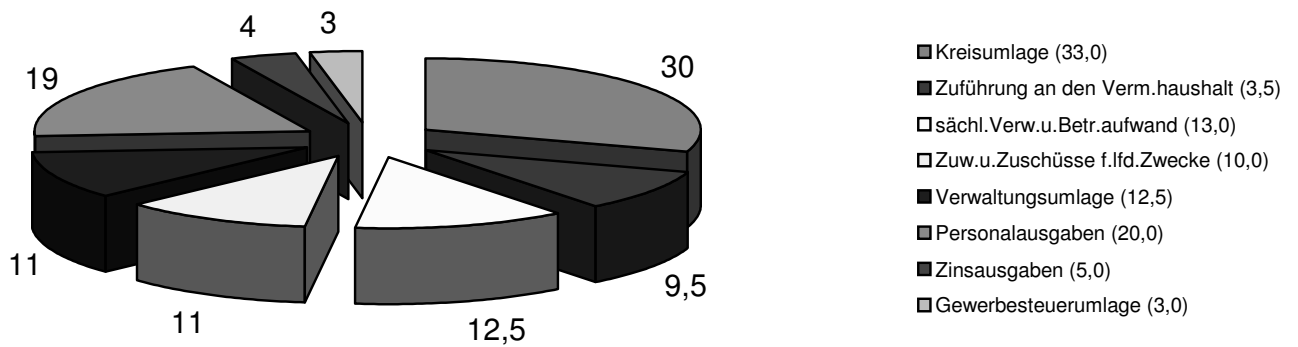

Aus der Pfarrei St. Stephanus

Gottesdienste

Pfarrkirche St. Stephanus in Gottfrieding

- Samstag 17.30 Uhr Beichtgelegenheit und Rosenkranz
- Samstag 18.00 Uhr Vorabendmesse
- Sonntag 9.00 Uhr Beichtgelegenheit und Rosenkranz
- Sonntag 9.30 Uhr Heilige Messe
- Donnerstag 8.00 Uhr Heilige Messe
- Freitag 18.00 Uhr Heilige Messe, anschl. Aussetzung des Allerheiligsten und Anbetung bis 19.00 Uhr
(an den Herz-Jesu-Freitagen mit eucharistischer Prozession)

- Krankenkommunion jeden Herz-Jesu-Freitag - erster Freitag im Monat

Filialkirche St. Laurentius in Frichlkofen

- Hl. Messe jeden Dienstag, 18.00 Uhr (19.00 Uhr in der Sommerzeit)
- Sonntagsmesse einmal im Monat um 11.00 Uhr

Filialkirche Mariä Schmerzen in Hackerskofen

- Hl. Messe jeden Mittwoch, 18.00 Uhr (19.00 Uhr in der Sommerzeit)

Änderungen siehe Pfarrbrief oder Vermeldungen in der Kirche

Jahr 2012 – Sonntage Lesejahr B, Wochentage Lesejahr 2 (vom 26.11.11 – 25.11.12)

Zu den Gottesdiensten sind alle herzlichst eingeladen. Ein herzliches Vergelt's Gott sei hier besonders allen gesagt, die sich aktiv in den kirchlichen Gremien und Gruppierungen einbringen und allen, die durch ihr Mitwirken und Beten zu einem aktiven Pfarrleben beitragen.

Pfarrbüro Öffnungszeiten:

- Jeden Mittwoch 8.30 Uhr – 11.30 Uhr (Frau Anita Sperka im Büro)
- Gespräche/Seelsorgegespräche/Beichtgespräche mit Pfarrer Christian Süß sind jederzeit (nach telefonischer Vereinbarung, Tel. 6781) möglich

Anschrift: Kath. Pfarramt Gottfrieding, Dingolfinger Str. 13, 84177 Gottfrieding
Tel.-Nr. 08731/6781, Fax-Nr. 08731/312516,
Website: www.pfarrei-gottfrieding.de

Kirchliche Feste 2011

Im vergangenen Kirchenjahr gab es für die Pfarrei St. Stephanus Gottfrieding neben den Hochfesten des Kirchenjahres wieder einige Höhepunkte.

Erstkommunion

Am Sonntag, 08.05.2011 empfangen 24 Kinder aus unserer Pfarrei zum ersten Mal den Leib Christi. Musikalisch von den Stephanuspatzen, unter der Leitung von Frau Nicole Karg, feierlich mitgestaltet, traten die Kinder zum erstenmal an den Tisch des Herrn. Zu dem Motto „Jesus Herz Gottes, ich bin dein und du bist mein“ haben die Erstkommunionkinder ein wundervolles Herz entworfen und gestaltet.



Firmung

In 2011 fand auch die Firmung wieder in Gottfrieding statt. Am Samstag, 23. Juli 2011 spendete Bischof Dr. George Punnakottil aus Indien bei uns in Gottfrieding 31 jungen Christen das Sakrament der Firmung. Der Gottesdienst um 10.00 Uhr wurde von unseren Stephanusspatzen unter der Leitung von Frau Nicole Karg, mit „neuen geistlichen Liedern“ feierlich mitgestaltet.



Empfang des neuen Pfarrers Christian Süß

Im September 2011 war es dann soweit. Unser neuer Pfarrer, H.H. Christian Süß wurde am 25.09.2011 feierlich durch den H.H. Dekan Eugen Pruszyński in sein Amt eingeführt. Alle Verantwortlichen der Pfarrei, alle Vereine mit ihren Fahnenabordnungen sowie viele Gäste waren da. Nachdem der neue Seelsorger im Kirchenzug vom Pfarrhof abgeholt wurde, fand um 17.00 Uhr ein feierlicher Gottesdienst

zusammen mit den Priestern des Dekanates statt. Dieser wurde wiederum von den Stephanusspatzen musikalisch mitgestaltet. Pfarrer Süß war sichtlich erfreut, dass so viele gekommen waren.

Nach der Hl. Messe zog man im Festzug, musikalisch angeführt von Petra Kerscher und Franz Moosauer zur Turnhalle, wo das Fest mit einem gemütlichen Beisammensein fortgeführt wurde.



Verabschiedung Pfarrer George Parankimalil

Der Gottfriedinger Gemeindepfarrer George Parankimalil wurde bei einem Mittagessen aus der politischen Gemeinde verabschiedet. Eine Verabschiedung in größerem Rahmen verbot ihm seine Bescheidenheit.

Es war schon ein Kampf Pfarrer Parankimalil zu einer kleinen Verabschiedung zu bewegen. Gerne hätte der Gottfriedinger Gemeinderat den verdienten und beliebten Geistlichen in allen Ehren verabschiedet. Dessen Lebenseinstellung, Bescheidenheit und Zurückhaltung verbot das aber. "Ich halte am Sonntag meinen Gottesdienst, wie es meine Aufgabe ist, und das genügt zum Abschied". sagte er. Ein Herausstellen seiner Person widerspreche seiner persönlichen Einstellung. Trotzdem gelang es erstem Bürgermeister Gerald Rost und zweitem Bürgermeister Georg Schmidbauer den Pfarrer zu einem Mittagessen einzuladen.

"Ich mag die Menschen in Gottfrieding und habe mich hier sehr wohlgefühlt. Mein Bischof hat mir eine andere Aufgabe zugeteilt, und so werde ich diese mit Freude erfüllen." sagte Pfarrer Parankimalil. Fünf Jahre Gottfrieding sei eine erfüllte Zeit mit den unterschiedlichsten Anforderungen gewesen. Er sei aber mit Leib und Seele Seelsorger und so habe ihn das gute Miteinander in der Gemeinde immer angezogen. Viele Menschen hätten ihm in seinen Aufgaben, aber auch im täglichen Leben unterstützt und dafür sei er sehr dankbar, betonte er weiter. "Die Zusammenarbeit mit Gemeinderat und Bürgermeister ist sehr gut gewesen und so hat sich zwischen uns eine Freundschaft entwickelt." wandte er sich zu Rost und Schmidbauer. "Manche Dinge, die wir gemacht haben sind nicht bekannt geworden. Gerade wenn es um Unterstützung von Menschen in der Gemeinde gegangen sei, musste das zum Schutz der Betroffenen auch vertraulich behandelt werden." führte er weiter aus. Er bedankte sich für die gute Zusammenarbeit und das persönliche Vertrauen.

"Lieber Pfarrer Parankimalil, es sind jetzt fast die letzten Stunden, die sie in Gottfrieding verbringen. Ich danke ihnen sehr herzlich für Ihren Dienst für Gott und an den Menschen. Eine Verabschiedung in aller Öffentlichkeit haben Sie aber bescheiden abgelehnt. So nehmen Sie unseren Dank, stellvertretend für die Bürger der Gemeinde, für Ihr christliches Beispiel, für Ihr Beten und Sorgen um die Gemeinde Gottfrieding". Rost und Schmidbauer wünschten ihm Glück für seine neue Aufgabe in Neualbenreuth. Die Region sei ihm ja nicht unbekannt, er habe in dem Bereich schon der Kirche gedient.

Zunächst aber solle er sich auch auf seinen Urlaub in der Heimat freuen. Er habe seine Eltern und seine Geschwister seit zwei Jahren nicht mehr gesehen und so solle er diese Zeit genießen und dann mit neuer Kraft in seinem neuen Amt beginnen. Nach dem Essen fuhr man noch zur Kirche um gemeinsam zu beten und Gott zu danken.

"Vergessen Sie Gottfrieding und seine Menschen nicht. Sie sind bei uns jederzeit ein gern gesehener Gast." betonte Rost und überreichte dem Pfarrer zum Abschied eine Bilderchronik der Gemeinde und das Gemeindewappen.



Baugrundstücke

Im Gewerbegebiet „Hausstadtner-Gries“ Gottfriedingerschwaige können die Grundstücke von Privat gekauft werden.

Es befindet sich noch ein Baugrundstück im Baugebiet „Lommer Leiten“ im Eigentum der Gemeinde.

Im Baugebiet „Lommer Leiten II“ befinden sich noch neun verfügbare Baugrundstücke. Die zum Verkauf stehenden Parzellen sind in dem unten angefügten Plan ersichtlich. Der Kaufpreis beträgt 95,- Euro/m² (zuzüglich Kosten für Kanal, Wasser, Strom, Erdgas). Genauere Informationen sind auf der Homepage der Gemeinde Gottfrieding, www.gottfrieding.de, hinterlegt. Bei Interesse an einem Baugrundstück können Sie sich gerne an die VG Mamming wenden.

Auszug aus dem Bebauungsplan „Lommer Leiten II“

Die bereits vergebenen Grundstücke sind im Plan gekennzeichnet.

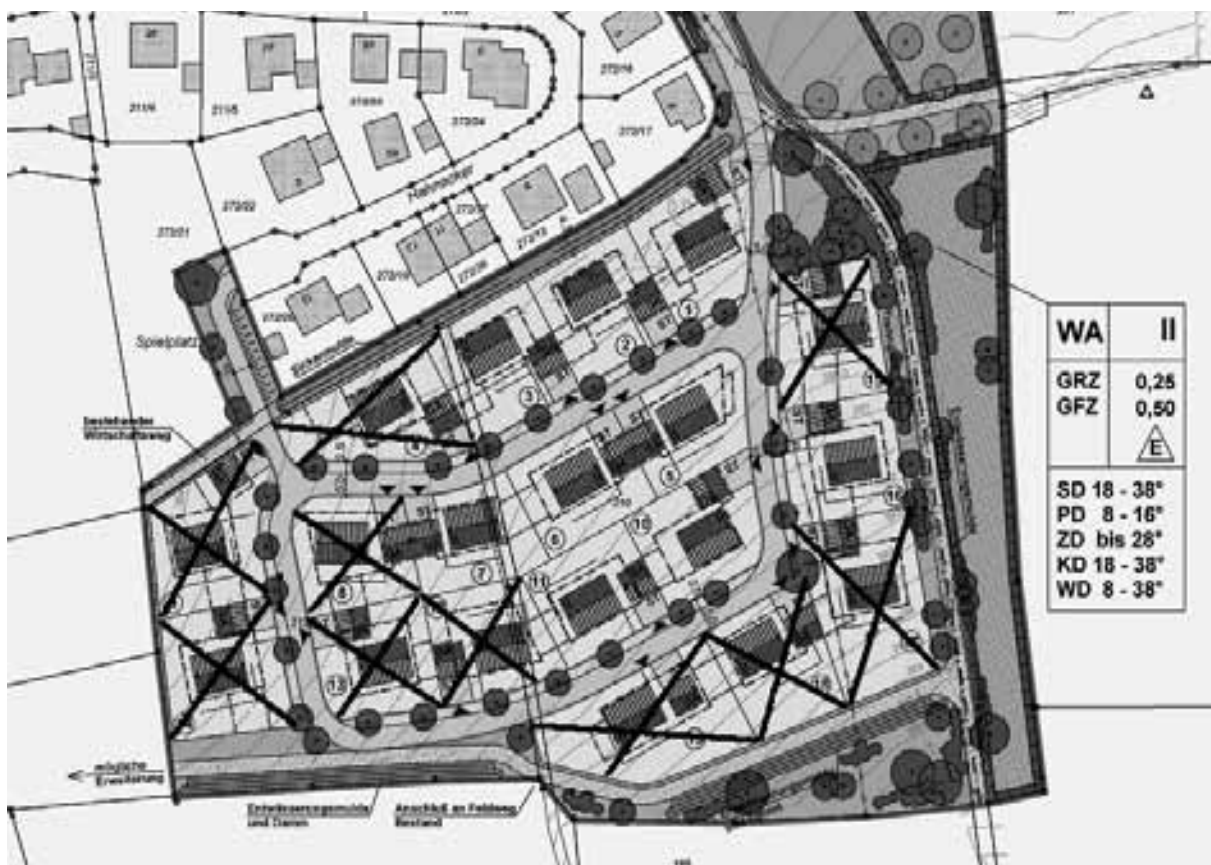

Abwasserbeseitigung

Kleinpilberskofen/Hackerskofen

Mit der Kanalisierung der Ortschaften Kleinpilberskofen und Hackerskofen wurde im Frühjahr diesen Jahres begonnen. Dank der guten Witterung konnten die Bauarbeiten zügig voranschreiten und können voraussichtlich im Frühjahr 2012 abgeschlossen werden. Derzeit finden die Asphaltierungsarbeiten statt.

Kleinkläranlagen

Am 28.01.2011 wurden die neuen Richtlinien für Zuwendungen zu Kleinkläranlagen veröffentlicht. Die RZKKA 2010 sind zum 01.01.2011 in Kraft getreten. Die Förderung von Kleinkläranlagen wird damit letztmalig bis zum 31.12.2014 verlängert. Die wesentlichen Änderungen gegenüber den bisherigen RZKKA ist die Absenkung des Fördersatzes um rund ein Drittel. Die übrigen Regelungen bleiben weitgehend unverändert.

Förderanträge können weiterhin bei der Verwaltungsgemeinschaft Mamming abgegeben werden. Einmal im Jahr stellt die VG dann einen Sammelantrag zur Förderung bei der Regierung von Niederbayern.

Verkehr

Der Gemeinderat ist stets um ein intaktes Straßennetz bemüht, um die Verkehrssicherheit und eine gute Wohnqualität zu gewährleisten.

Der eigene Bauhof hat auch 2011 in diesem Bereich wieder sehr gute Arbeit geleistet.

Erneuerung St 2074 und Erstellung Fuß- und Radfahrerweg (alte B11)

Die alte „B11“ wurde ab der Gottfriedingerschwaige in Richtung Landau a. d. Isar instandgesetzt. Mit einem neuen Verfahren wurde der alte Belag erhalten und eine neue Teerschicht aufgetragen welche die neue Fahrbahn gegenüber der alten um 6 cm erhöht.

Der Geh- und Radweg in der Gottfriedingerschwaige wurde auf eine Breite von 2,75 m ausgebaut und trägt somit erheblich zur Verkehrssicherheit für die Fußgänger und Radfahrer bei. Unter dem Radweg wurde eine neue Wasserleitung verlegt an welche die Haushalte bereits angeschlossen wurden und die Telekom hat Leerrohre verlegt.

Diese Maßnahmen kommen unserer Gemeinde auch in Hinblick auf die Zukunft zugute und werten sie erheblich auf.

Kleinpilberskofen/Hackerskofen

Die im Rahmen der Kanalisation in Kleinpilberskofen und Hackerskofen erforderliche Sanierung des Straßenbelages erfolgt im Anschluss an die Fertigstellung der Baumaßnahme. Die Ortschaften erhielten eine neue Tragschicht und die Aufbringung der Feinschicht wird mit einer Verzögerung von ein bis zwei Jahren erfolgen.

Ausweisung Tempo 30 Gottfriedingerschwaige

Zur Erhöhung der Verkehrssicherheit wurde in der „alten“ Gottfriedingerschwaige (Geltungsbereich sh. Lageplan unten) die Höchstgeschwindigkeit auf 30 km/h begrenzt. Die Vorfahrtsregelungen bleiben unverändert. Wir möchten Sie an dieser Stelle bitten, sich in den Wohngebieten an die Geschwindigkeitsbegrenzung zu halten um eine unnötige Gefährdung aller Verkehrsteilnehmer zu vermeiden.



Bauhof

Nach einem Getriebeschaden unseres Lkw-Pritschenwagens wurde vom Gemeinderat ein neuer Fiat-Pritschenwagen gekauft.

Des weiteren musste der alte Unimog des Bauhofes Gottfrieding wegen technischer Mängel durch ein anderes ersetzt werden. Nach gründlicher Abwägung der Angebote wurde ein neuer Kommunaltraktor der Marke Fendt angeschafft. Für die Arbeit im Bauhof ist ein einsatzfähiges und gut funktionierende Fahrzeug unabdingbar und notwendig um effizient arbeiten zu können.

Im Allgemeinen muss unser Bauhof

- in Stoßarbeitszeiten manche Arbeiten aufschieben. Wir bitten deshalb unsere Bürgerinnen und Bürger um Verständnis das Sicherheitsarbeiten vorrangig erledigt werden.
- Durch die Übernahme der beiden Friedhöfe Gottfrieding und Frichlkofen ist der Aufgabenbereich des Bauhofes um einen wesentlichen Teil vergrößert worden!

Zum Winterdienst

- Bei länger anhaltendem Schneefall werden die wichtigsten Straßenabschnitte auf denen der Schulbus und der BMW Werksverkehr fährt vorrangig gestreut. Wir bitten deshalb um Verständnis falls es zu Verzögerungen in Ihrem Straßenabschnitt kommen sollte.

E.ON Wasserkraftwerk – Tag der offenen Tür

Da bei der offiziellen Einweihung des neuen Wasserkraftwerkes aus Sicherheitsgründen nur geladene Gäste anwesend waren ließ es sich die Firma E.ON nicht nehmen auch der Bevölkerung der Gemeinde Gottfrieding das Wasserkraftwerk zugänglich zu machen und lud zu einem Tag der offenen Tür ein. Trotz des schlechten Wetters waren viele Besucher gekommen um sich bei der Führung durch das Kraftwerk genauer über das Thema Wasserkraft und Strom im allgemeinen zu informieren. Auch abseits dieser Führung wurde den Besuchern viel geboten. Unter anderem war die Kinderkrebshilfe mit dem Verkauf von warmen Speisen, Kaffee und Kuchen vor Ort und für die kleinen Besucher war eine Hüpfburg aufgebaut.

Eröffnung Lehrpfad am Kiesweiher Gottfrieding

Der Angelverein Gottfrieding konnte am gemeindeeigenen Kiesweiher den Lehrpfad „Das Leben im und am Kiesweiher“ unter großer Begeisterung eröffnen. Auf vier Tafeln werden die Lebensgewohnheiten und Lebensraumansprüche der im Kiesweiher vertretenen Tiere dargestellt. Der Lehrpfad in Gottfrieding ist der erste unter niederbayernweit elf dieser Lehrpfade der speziell auf die Fauna und Flora der Kiesweiher eingeht. Die Gesamtkosten von 6.000 Euro konnten größtenteils über die Fischereiabgabe des Verbandes und Eigenmittel des Vereines sowie die Unterstützung des Bauhofes der Gemeinde gedeckt werden.

Waldtag in Hackerskofen

Der in Hackerskofen abgehaltene Waldtag war ein voller Erfolg. Hunderte Menschen haben sich früh auf den Weg zur Holzerkapelle gemacht um dem Gottesdienst und den anschließend gehaltenen Festreden beizuwohnen. Der Tag wurde mit vielen interessanten Dingen rund um das Thema Waldbau bereichert.

1.000 Jahre Ortschaft Frichlkofen - 2012

Die Ortschaft Frichlkofen feiert im nächsten Jahr sein 1.000-jähriges Bestehen und im Jahr 2013 das 100-jährige Bestehen der Freiwilligen Feuerwehr Frichlkofen. Bereits in diesem Jahr laufen die Vorbereitungen schon in vollem Gange. Für nächstes Jahr ist ein zweitägiges Dorffest geplant sowie die Veröffentlichung einer Festschrift. Die „Redakteure“ der Festschrift haben Ahnenforschung betrieben um Familienstämme möglichst weit zurückverfolgen zu können. An dieser Stelle sei darauf hingewiesen, dass die Mitwirkenden auch über Informationen von Außenstehenden dankbar sind, damit die Festschrift möglichst kenntnisreich gestaltet werden kann. Das neu angebrachte Festschild zeigt bereits jetzt wie stolz Frichlkofen auf seine Jubiläen ist.

Landschaftspflegeverband

Die Gemeinde Gottfrieding ist Mitglied des Landschaftspflegeverbandes. Finanziert wird der Verband über den Landkreis.

Friedhofsangelegenheiten – Abfälle

Die Gemeinde bittet darum in den Friedhöfen Gottfrieding und Frichlkofen, sich im Hinblick auf die Friedhofsabfälle an die Friedhofsordnung zu halten. Kompost und Abfälle werden gesondert gesammelt. Bitte beachten sie die Hinweisschilder um dem Bauhof unnötige Arbeiten zu ersparen.

Pflanzliche Abfälle

Aufgrund der bevorstehenden Gartensaison werden die Gartenbesitzer gebeten, bei der Beseitigung pflanzlicher Abfälle folgendes zu beachten: Pflanzliche Abfälle aus Gärten, insbesondere Laub, Gras und Moos, dürfen auf den Grundstücken, auf denen sie angefallen sind, zur Verrottung gebracht werden, sofern eine erhebliche Geruchsbelästigung der Bewohner angrenzender Wohngrundstücke ausgeschlossen ist. Außerhalb der bebauten Ortsteile dürfen Gartenabfälle auf den Grundstücken, auf denen sie angefallen sind, verbrannt werden. Das Verbrennen ist nur an Werktagen von 8 bis 18 Uhr zulässig. Gefahren, Nachteile und erhebliche Belästigungen durch Rauchentwicklung sowie Übergreifen des Feuers über die Verbrennungsfläche hinaus sind zu verhindern. Bei starkem Wind darf kein Feuer entzündet werden. Es ist sicherzustellen, dass die Glut beim Verlassen der Feuerstelle, spätestens jedoch bei Einbruch der Dunkelheit, erloschen ist. Innerhalb der im Zusammenhang bebauten Ortsteile ist das Verbrennen pflanzlicher Abfälle aus Gärten verboten.

Jugendgesundheitsuntersuchung

Die Jugendgesundheitsuntersuchung wurde als Leistung der gesetzlichen Krankenversicherung eingeführt; sie wird von niedergelassenen Kinder- und Jugendärzten, von Allgemeinmedizinerinnen und von hausärztlich tätigen Internisten angeboten.

Anspruch auf diese Untersuchung haben Jugendliche zwischen dem vollendeten 13. und vollendeten 14. Lebensjahr, wobei die Anspruchsberechtigung einen Zeitraum von jeweils

zwölf Monaten vor Vollendung des 13. Lebensjahres und nach Vollendung des 14. Lebensjahres einschließt (Toleranzzeit).

Zielsetzung dieser Untersuchung ist die Früherkennung von Erkrankungen, welche die körperliche, geistige und soziale Entwicklung in nicht geringfügigem Maße gefährden; insbesondere soll durch Früherkennung psychischer und psychosozialer Risikofaktoren eine Fehlentwicklung in der Pubertät verhindert werden. Zudem sollen individuell auftretende gesundheitsgefährdende Verhaltensweisen frühzeitig erkannt werden und über die hieraus entstehende gesundheitliche Gefährdung aufgeklärt werden. Insgesamt handelt es sich hierbei also um mehr als nur eine rein medizinische Untersuchung, es können vielmehr auch Themen wie richtige Ernährung, Bewegung, Rauchen, Drogen, Alkohol- und Medikamentenkonsum, Sexualität etc. sowie Probleme im individuellen Umfeld der Jugendlichen besprochen werden.

Unsere gemeindlichen Feuerwehren

Alle 3 Feuerwehren sind ausreichend ausgerüstet und somit hervorragend für Notfälle im Bereich des Brand- und Katastrophenschutzes vorbereitet. Den Kommandanten, Vorständen und Feuerwehrmännern gilt der Dank der Gemeinde für Ihre Bereitschaft, Ihren in Not geratenen Mitbürgern zu helfen.

FF Gottfrieding Vorstand: Georg Widbiller, Tel. 08731/60949
1. Kommandant: Andreas Karg, Tel. 09955/472
2. Kommandant: Franz Steinberger, Tel. 08731/720770
3. Kommandant: Markus Hirthammer, Tel. 08731/327536

FF Frichlkofen Vorstand: Ulrich Rothbauer, Tel. 08731/6819
1. Kommandant: Alois Nirschl jun., Tel. 08731/319580
2. Kommandant: Michael Haslbeck, Tel. 08731/312158

FF Hackerskofen Vorstand: Werner Wetzl, Tel. 08731/324400

Allgemein:

- Die Feuerwehren Gottfrieding und Hackerskofen nahmen am 04.07.2011 an einer Großübung in Heilberskofen teil. Zusätzlich waren noch die Feuerwehren Mamming, Pilberskofen und Bubach im Einsatz. Bei der Übung wurde ein Werkstattbrand angenommen bei dem drei Personen als vermisst galten.
- Beim Unwetter am 13.07.2011 wurden die drei Gemeindefeuerwehren Gottfrieding, Frichlkofen und Hackerskofen mit Unterstützung durch die Feuerwehren Lengthal und Moosthenning zu neun Einsatzstellen in der Gemeinde Gottfrieding alarmiert.
- Bei der Frühjahrsversammlung der FF Gottfrieding wurden die neuesten Errungenschaften vorgestellt – die Atemschutzgeräte. Damit ist die Sicherheit der Bürger und Feuerwehrleute auch in Zukunft gewährleistet.
- Bei der Übung Hilfeleistungskontingent des Landkreises Dingolfing-Landau nahmen die drei gemeindlichen Feuerwehren in der geforderten Stärke und Ausrüstung teil.



Stell dir vor, du drückst und alle drücken sich.

Keine Ausreden! MITMACHEN!

www.ich-will-zur-feuerwehr.de

Freiwillige Feuerwehr
Unsere Freizeit für Ihre Sicherheit

KEINE ZEIT GILT NICHT!

RETTEN LÖSCHEN BERGEN SCHÜTZEN



Die Rettung von Menschen und Tieren darf niemals in zweite Linie rutschen. Nur so ist ein Leben zu retten. Und das ist unsere Aufgabe. Als Freiwillige Feuerwehrler ist dies unsere Pflicht. Und das ist unsere Leidenschaft.

Wir sind bereit, uns jederzeit einzuordnen und einzusetzen. Denn wir sind die ersten, die bei einem Notfall anwesend sind. Und wir sind die letzten, die den Einsatz verlassen.

Wir sind die ersten, die bei einem Notfall anwesend sind. Und wir sind die letzten, die den Einsatz verlassen.

Wir sind die ersten, die bei einem Notfall anwesend sind. Und wir sind die letzten, die den Einsatz verlassen.

Wir sind die ersten, die bei einem Notfall anwesend sind. Und wir sind die letzten, die den Einsatz verlassen.

Wir sind die ersten, die bei einem Notfall anwesend sind. Und wir sind die letzten, die den Einsatz verlassen.

Wir sind die ersten, die bei einem Notfall anwesend sind. Und wir sind die letzten, die den Einsatz verlassen.

Wir sind die ersten, die bei einem Notfall anwesend sind. Und wir sind die letzten, die den Einsatz verlassen.

Wir sind die ersten, die bei einem Notfall anwesend sind. Und wir sind die letzten, die den Einsatz verlassen.

Wir sind die ersten, die bei einem Notfall anwesend sind. Und wir sind die letzten, die den Einsatz verlassen.

Wir sind die ersten, die bei einem Notfall anwesend sind. Und wir sind die letzten, die den Einsatz verlassen.

Wir sind die ersten, die bei einem Notfall anwesend sind. Und wir sind die letzten, die den Einsatz verlassen.

- Die Vorbereitungen für das 100-jährige Bestehen der FF Frichlkofen im Jahr 2013 laufen auf Hochtouren. So sind die Festkapelle und alle anderen Musikgruppen schon unter Vertrag. Für den bayerischen Abend konnte der allseits bekannte Franz Huber, besser bekannt als Bayerischer Hias, gewonnen werden.
- Werner Wetzl Vorstand der FF Hackerskofen und Robert Giglberger veranstalteten auf dem Gelände der Fam. Giglberger ein Grillfest welches sehr großen Erfolg hatte.
- Das Feuerwehrgerätehaus der FF Gottfrieding erhielt neue Türen beim Haupt- sowie beim Nebeneingang.

Überörtliche FF-Funktion

Günther Meier aus Gottfriedingerschwaige ist der zuständige Kreisbrandmeister für die Gemeinde Gottfrieding.

Josef Kramhöller hat seit 01.01.2010 die Tätigkeit als Kreisbrandrat inne.

100 Jahre VR-Bank Gottfrieding

Direktor Josef Hackl konnte sich über zahlreiche Gratulanten zum 100-jährigen Bestehen der VR Bank Gottfrieding freuen. In den neu gestalteten Geschäftsräumen gab es einen kleinen Empfang. In einem kurzweiligen Vortrag ließ er die Geschichte der Bank Revue passieren. Am 25. November 1911 wurde der Darlehenskassenverein gegründet. Das Geschäftslokal war in den Privaträumen und im landwirtschaftlichen Stadl von Josef Hertreiter. Die Mitglieder zahlten damals eine Mark Eintrittsgeld. 1971 konnte ein neues Geschäftsgebäude mit Lagerhalle am jetzigen Standort der Bank bezogen werden. Auch die Langfinger zog es mehrfach nach Gottfrieding. Am 10. Januar 1978 war die Geschäftsstelle Ziel eines Raubüberfalls. Ein schwerer Einbruch folgte später, zwei weitere Einbruchversuche blieben wegen des hohen Sicherheitsstandards allerdings erfolglos. 1998 wurde das Gebäude umgebaut und neu gestaltet. 1999 fusionierten die drei Banken Mamming-Höcking, Pilsting-Landau und Gäuboden/Mitte zur Raiffeisenbank Gäuboden/Mitte-Isar eG. Die Geschäftsstelle Gottfrieding betreut etwa 1.100 Kunden, 14.000 Geldautomatenverfügungen werden im Jahr getätigt und das Kreditvolumen beträgt dieses Jahr 7,4 Millionen Euro, das Einlagenvolumen 12,1 Millionen Euro. Eine Bilanz auf die Direktor Hackl, aber auch alle Mitarbeiter berechtigt stolz sein können. Das hob auch 1. Bürgermeister Gerald Rost in seinem Grußwort hervor. Das Erfolgsrezept der VR Bank Gottfrieding sei die Nähe zum Kunden, zur heimischen Wirtschaft, zum Menschen, führte er weiter aus. Diese Nähe zum Menschen zeige sich auch in der Installation eines Defibrillators der im Notfall rund um die Uhr zur Verfügung steht. Auch für gemeinnützige Einrichtungen zeige die Bank immer ein offenes Ohr – so sei in Zusammenhang mit der Zertifizierung des Kindergartens für „Felix“ eine großzügige Spende an den Kindergarten getätigt worden.

KURZNACHRICHTEN

Dez. 2010 - Nov. 2011

- personell, sozial, wirtschaftlich, sportlich, kulturell, kirchlich -

- Pfarrer George Parankimalil wurde nach fünf Jahren seelsorgerischer Tätigkeit in der Pfarrei Gottfrieding verabschiedet. Sein Nachfolger ist Pfarrer Christian Süß.
- Josef Brunner wurde nach 13-jähriger Tätigkeit als Mesner in den Ruhestand verabschiedet.
- Die Mitglieder des bisherigen Kirchenchors unter der Leitung von Beate Heidenreich und neu hinzugewonnene junge Mitglieder haben in Zusammenarbeit mit Albert Frey eine Rhythmusgruppe gegründet.
- Das BauMa in Gottfriedingerschwaige wurde um ein Planungsbüro für Barrierefreies Bauen und Wohnen erweitert.
- Erk Wechselberg ist neuer Ansprechpartner für die Berichterstattung in Gottfrieding.
- Der gemeindliche Bauhof wurde in diesem Jahr mit neuen Fahrzeugen ausgestattet – einem Fiat-Pritschenwagen und einem Kommunaltraktor der Marke Fendt.
- Der FC Gottfrieding stieg erstmalig in der Vereinsgeschichte in die Bezirksliga West auf.
- Die B-Junioren des FC Gottfrieding gewannen das Hallenturnier in Wallersdorf, an dem insgesamt sechs Mannschaften teilnahmen.
- Die U8-Mädchen des TC Gottfrieding, Lina Streifeneder und Leonie Urban, holten sich den Meistertitel in ihrer Klasse und wurden im Vergleich der besten niederbayerischen Tennisspieler Vizemeister.
- Am gemeindlichen Kiesweiher wurde der Lehrpfad „Das Leben im und am Kiesweiher“ eröffnet. Auf Tafeln werden die Lebensgewohnheiten und Lebensraumansprüche der im und um den Kiesweiher vorkommenden Tier- und Pflanzenarten erläutert.
- Mit einer Geldspende des Architekten Erich Eckhart an den Kindergarten St. Stephan wurde die Anschaffung eines Musikschrankes ermöglicht.
- Josef Moniker erhielt von der Gemeinde eine Medaille für seine Verdienste in der Gemeinde Gottfrieding. Um nur die wichtigsten zu nennen: Er war 12 Jahre lang Gemeinderat, ist 40 Jahre lang Mitglied beim Obst- und Gartenbauverein Gottfriedingerschwaige sowie beim Radfahr- und Schützenverein Isarau, 25 Jahre lang Mitglied und Gründungsmitglied des Stockclub Gottfrieding, seit 01.01.1974 Mitglied bei der RKK Gottfrieding, Ehrenvorstand der RKK seit 2003, Gründer der Waldweihnacht und des Braggeturniers. Außerdem erhielt er das Verdienstabzeichen vom damaligen Ministerpräsidenten Edmund Stoiber.
- Erster Schützenmeister Hubert Stiller von den Isarau-Schützen wurde vom ersten Gauschützenmeister das große Gau-Ehrenzeichen in Bronze überreicht. Jugendschützenkönig wurde Christian Schnitt, Schützenkönig der Luftpistole wurde Leonhard Renner und Schützenkönig Luftgewehr wurde Robert Harbich.
- Das im Rahmen der Auflösung des Brandschadenhilfsvereins Grafkofen und Umgebung verbliebene Vereinsvermögen spendete dieser unter anderem an die Filialkirche Hackerskofen.
- In den Ortschaften Kleinpilberskofen und Hackerskofen wurde mit den Kanalbauarbeiten begonnen.
- Die „alte B11“ erhielt ab dem Netto-Einkaufsmarkt in Richtung Maming eine neue Fahrbahndecke. Im Zuge dieser Maßnahme wurde auch der Geh- und Fußgängerweg verbreitert.
- Die Feuerwehren Gottfrieding und Hackerskofen beteiligten sich an einer Großübung in Heilberskofen bei der ein Werkstattbrand mit drei vermissten Personen angenommen wurde.
- In Hackerskofen wurde heuer im Bereich der Holzerkapelle ein Waldtag mit Informationen rund um das Thema Wald abgehalten.
- Die VR-Bank Gottfrieding feierte ihr 100-jähriges Bestehen.
- Die Gemeinde Gottfrieding trat der Freiwilligen-Agentur Dingolfing-Landau bei.

Der Bürgermeister dankt für die gute Zusammenarbeit:

- 2. Bürgermeister **Georg Schmidbauer** für seine Arbeit zum Wohle der Bürger
- 3. Bürgermeister und Kreisbrandmeister **Günther Meier** für seine Arbeit zum Wohle der Bürger
- dem **Gemeinderat**
- der **Gemeinde Mamming** und Herrn **Bürgermeister Georg Eberl** als Partner in der Verwaltungsgemeinschaft
- Geschäftsstellenleiter Herrn **Ludwig Meindl** und der gesamten **Verwaltung**
- dem ehemaligen Seelsorger unserer Pfarrei, Herrn **Pfarrer George Parankimalil**
- dem neuen Seelsorger unserer Pfarrei, Herrn **Pfarrer Chrisian Süß**
- Frau Rektorin Maria Meier und Konrektor Herrn Helmar Ostermeier von der Volksschule
- der Kindergartenleiterin Frau **Astrid Hoyer** und dem **KiGa-Team**
- den **Kommandanten** der FF Gottfrieding, Frichlkofen und Hackerskofen
- **Landrat Heinrich Trapp**, der **Verwaltung** und den Fachstellen des Landratsamtes Dingolfing-Landau
- allen Vereinen und Verbänden
- dem Wasserwirtschaftsamt

für die Unterstützung gemeindlicher Anliegen:

- den **Feuerwehmännern** im gesamten Gemeindebereich für die Gewährleistung des Brand- und Katastrophenschutzes
- den **Obst- und Gartenbauvereinen** für die Pflege der öffentlichen Anlagen
- den **Vereinsvorständen** und **ehrenamtlichen Helfern** für die Mitgestaltung des gesellschaftlichen Lebens
- den **Veranstaltern** und **Mitwirkenden** des Ferienprogrammes
- **Herrn Wechselberg** für die hervorragende Pressearbeit und Berichterstattung
- den vielen ungenannten Spendern und Helfern
- allen Personen und Stellen die zur Aktualisierung des Bürgerbriefes beigetragen haben

IMPRESSUM

Der „Bürgerbrief Gottfrieding“ wird kostenlos an alle Haushalte der Gemeinde Gottfrieding zugestellt.

Herausgeber:

Gemeinde Gottfrieding

vertreten durch den 1. Bürgermeister Gerald Rost

Gemeinde Gottfrieding

Dingolfinger Str. 18, 84177 Gottfrieding

Telefon 08731/1204, Telefax 08731/5448

Auflage:

1.000 Stück

Redaktions-

schluss:

01. Dez. 2011

Druck:

Wälischmiller

Druck & Verlags GmbH

Verwaltungsgemeinschaft Mamming

Hauptstr. 15, 94437 Mamming

Sachbearbeiterin: Kerstin Ganslmeier-Ziegler

Telefon 09955/9311-20, Telefax 09955/9311-75

Liebe Mitbürgerinnen und Mitbürger,

der Bürgerbrief für das Jahr 2011 der Ihnen hier vorliegt, berichtet von der Arbeit des Gemeinderates, der Bürgermeister, der Kirche, den Vereinen und den Institutionen.

Wenn wir auf unsere kleine Gemeinde schauen, können wir stolz auf das Erreichte sein und können mit Zuversicht neue Ziele ansteuern.

Ihnen, liebe Gottfriedinger, wollen wir mit Offenheit begegnen und Sie über die Geschehnisse in unserer kleinen Gemeinde informieren – sei es im persönlichen Gespräch oder durch unsere Medienarbeit.

Ich darf mich ganz persönlich bei allen Bürgerinnen und Bürgern sehr herzlich bedanken, die in irgendeiner Weise für unsere Gemeinde tätig geworden sind und somit großen Anteil an der positiven Entwicklung von Gottfrieding haben.

So, glaube ich, können wir zuversichtlich auf das vor uns liegende Jahr 2012 blicken.

Zum neuen Jahr

So zart und lebensfroh das junge Jahr
am Morgen rosig in die Zukunft blickt,
uns viel versprechend, hoffnungsvoll entzückt,
obwohl, was kommen wird, noch nicht ist klar.

Wir, die es lautstark, feuerbunt begrüßen,
erwarten manches, wollen vieles nicht,
ersehnen uns des Friedens warmes Licht,
Gesundheit, Wohlstand soll das Leben süßen.

Es gibt so vieles, was wir nicht gestalten,
wir hoffen, jenen, die jetzt herrschend walten,
verleihe Gott den Geist, gerecht zu sein.

Denn nur, wenn alle Menschen hier auf Erden
menschlich gesehen und behandelt werden,
kehrt Harmonie in dieses Leben ein.

Ingrid Herta Drawing

**Der Gemeinderat und ich wünschen Ihnen ein
gesegnetes, ein fröhliches Weihnachtsfest
und ein glückliches neues Jahr.**

Mit den besten Wünschen verbleibe ich

Ihr



Gerald Rost
1. Bürgermeister

